

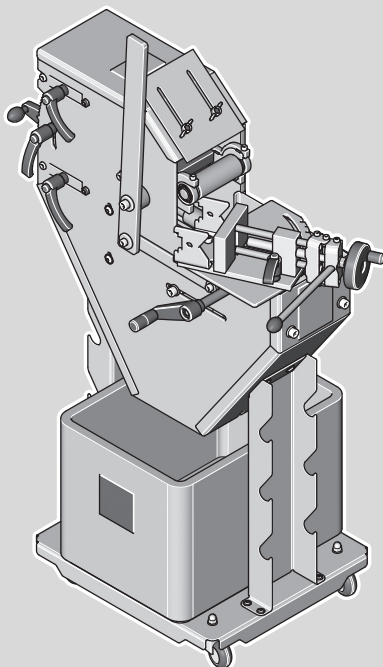

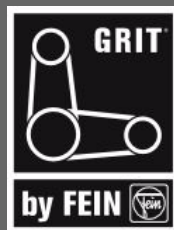















►GXR
►GXRAUS

9 90 01 001 00 1

9 90 01 001 01 1



Deutsch	Betriebsanleitung	 5
English	Instruction Manual	 8
Français	Notice d'utilisation	 11
Italiano	Istruzioni per l'uso	 14
Nederlands	Gebruiksaanwijzing	 17
Español	Instrucciones de uso	 20
Português	Instruções de serviço	 23
Ελληνικά	Οδηγίες χρήσης	 26
Dansk	Driftsvejledning	 29
Norsk	Driftsinstruks	 32
Svenska	Bruksanvisning	 35
Suomi	Käyttöohje	 38
Magyar	Üzemeltetési utasítás	 41
Česky	Návod k obsluze	 44
Slovensky	Návod na použitie	 47
Polski	Instrukcja eksploatacji	 50
На русском языке	Руководство по эксплуатации	 53
中文	圆管研磨装置使用说明书	 56

1

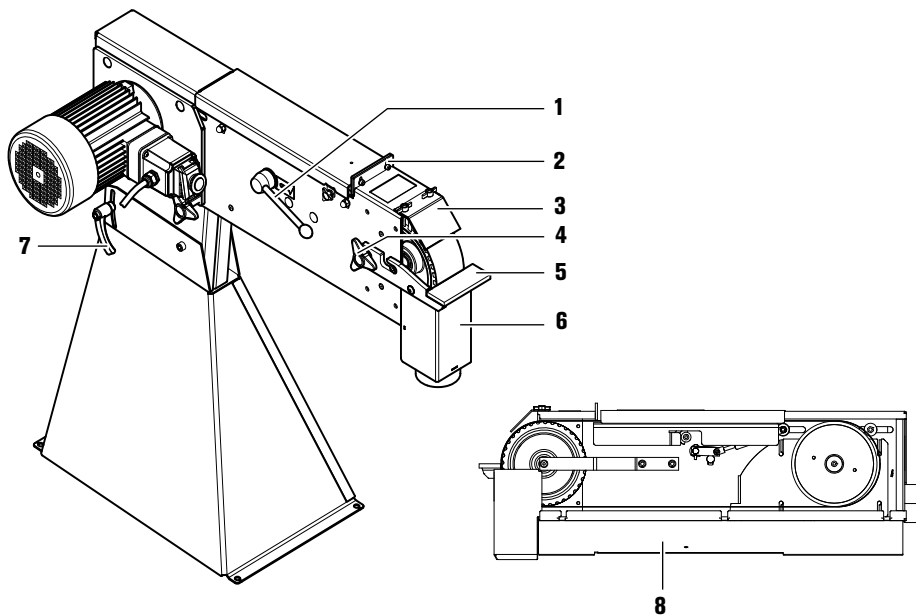

2

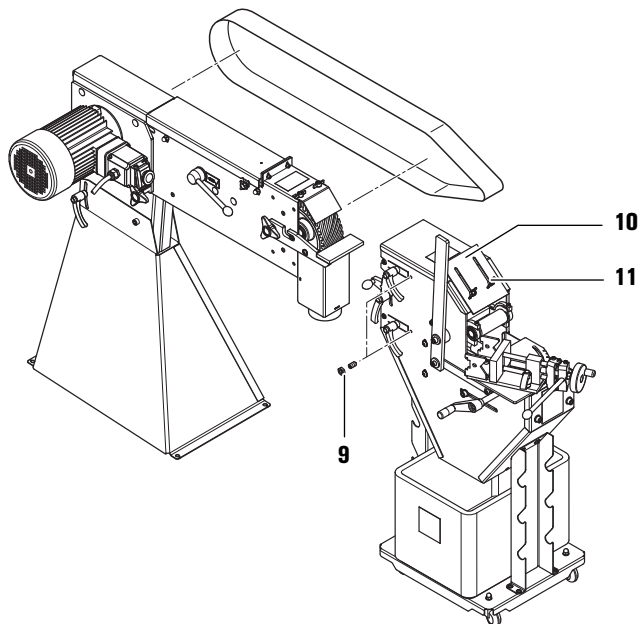



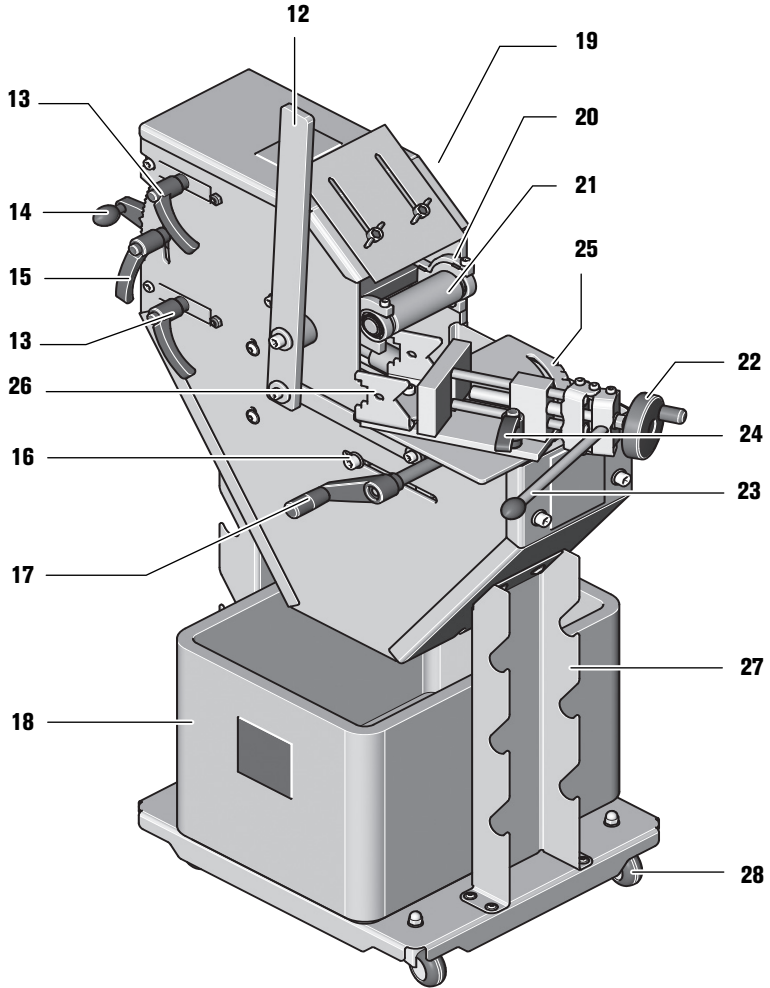

3



Originalbetriebsanleitung Radienschleifmodul.

Verwendete Symbole, Abkürzungen und Begriffe.

Die in dieser Betriebsanleitung und ggf. auf der Maschine verwendeten Symbole dienen dazu, Ihre Aufmerksamkeit auf mögliche Gefährdungen bei der Arbeit mit dieser Maschine zu lenken.

Symbol	Begriff, Bedeutung
	Aktion
	Allgemeines Gebotszeichen
	Dokumentation lesen
	Warnung vor Gefahr
	Europäisches Konformitätszeichen

Zu Ihrer Sicherheit.

 Verwenden Sie diese Maschine nicht, bevor Sie diese Betriebsanleitung gründlich gelesen und vollständig verstanden haben, einschließlich der Abbildungen, Spezifikationen und Sicherheitsregeln.

 Lesen und beachten Sie die Betriebsanleitung des Bandschleifers GX75, der an diese Maschine montiert werden soll.

Diese Betriebsanleitung zum späteren Gebrauch aufbewahren und bei einer Weitergabe oder Veräußerung der Maschine überreichen.

Verwenden Sie zur Montage des Radienschleifmoduls am Bandschleifer nur das mitgelieferte Befestigungsmaterial. Eine fehlerhafte Montage kann dazu führen, dass sich das Radienschleifmodul während des Arbeitsvorganges vom Bandschleifer löst und schwere Unfälle verursacht.

 **Tragen Sie persönliche Schutzausrüstung. Verwenden Sie je nach Anwendung Vollgesichtsschutz, Augenschutz oder Schutzbrille. Soweit angemessen, tragen Sie Staubmaske, Gehörschutz, Schutzhandschuhe oder Spezialschürze, die kleine Schleif- und Materialpartikel von Ihnen fernhält.** Die Augen sollen vor herumfliegenden Fremdkörpern geschützt werden, die bei verschiedenen Anwendungen entstehen. Staub- oder Atemschutzmaske müssen den bei der Anwendung entstehenden Staub filtern. Wenn Sie lange lautem Lärm ausgesetzt sind, können Sie einen Hörverlust erleiden.

Stellen Sie vor dem Einschalten sicher, dass alle Spannhebel und Spannvorrichtungen gut festgezogen sind. Senkt sich die Maschine plötzlich ab oder löst sich das Werkstück während des Arbeitsvorganges, kann dies zu schweren Unfällen führen.

Auf einen Blick.

- 1 Schleifband-Spannvorrichtung (GX75)
- 2 Abdeckung/Anschlag (GX75)
- 3 Funkenschutz (GX75)
- 4 Sternrehschraube, Spänekasten (GX75)
- 5 Schleifauflage (GX75)

- 6 Spänekasten (GX75)
- 7 Hebel für Kippvorrichtung (GX75)
- 8 Seitendeckel (GX75)
- 9 Montageschrauben, Muttern Ausrichtung Radienschleifmodul/Bandschleifmaschine
- 10 Funkenschutz
- 11 Flügelsschrauben, Funkenschutz
- 12 Vorschubhebel
- 13 Montagehebel
- 14 Einstellung „Centerhöhe“ (Rohrmitte)
- 15 Spannhebel, Einstellung „Centerhöhe“
- 16 Einstellung „Schleiftiefe“/Tiefenanschlag
- 17 Kurbel, Schleiftischverstellung
- 18 Auffangbehälter
- 19 Schutzvorrichtungen/Seitendeckel
- 20 Sicherungsschrauben, Kontaktrolle
- 21 Kontaktrolle
- 22 Handrad
- 23 Schnellspannhebel, Werkstück festspannen
- 24 Spannhebel, Winkeleinstellung
- 25 Winkelskala
- 26 Spannbacken, starr
- 27 Halterung/Magazin für Kontaktrollen
- 28 Rollen

Bestimmung der Maschine.

Das Radienschleifmodul GXR ist in Verbindung mit dem Bandschleifer GX75 ausschließlich für das Ausschleifen von Rohrenden mit einem Durchmesser von 16 - 76 mm verwendbar.

Montageanweisungen (Bild 1 + 2 + 3).

Bandschleifer GX75.

 **Ziehen Sie vor allen Arbeiten an der Maschine den Stecker aus der Steckdose.**

- Demontieren Sie die den Funkenschutz (3).
- Demontieren Sie die Schleifauflage (5), den Spänekasten (6) und die Sterngriffschraube (4).
- Öffnen Sie den Seitendeckel (8).
- Lösen Sie die Spannvorrichtung (1) und entfernen Sie das Schleifband.
- Schließen Sie den Seitendeckel.
- Lösen Sie den Hebel für die Kippeinrichtung (7) und stellen Sie den Bandschleifer ungefähr waagrecht.

Radienschleifmodul GXR.

- Nehmen Sie das Gerät aus der Verpackung und montieren Sie das Zubehör, wie im Beilageblatt.
- Schieben Sie das Radienschleifmodul gegen den Bandschleifer und richten Sie die Bohrungen der Schrauben aus.
- Verbinden Sie beide Geräte mit den zwei Montagehebel (13).
- Ziehen Sie den Hebel für die Kippvorrichtung (7) fest.
- Füllen Sie den Auffangbehälter (18) bis zur Hälfte mit Wasser. Stellen Sie den Auffangbehälter zwischen die Stützen des Radienschleifmoduls.

 **Bei Betrieb des Gerätes ohne wasserbefüllten Auffangbehälter besteht Brandgefahr!**

Kontaktrolle montieren.

Ziehen Sie vor allen Arbeiten an der Maschine den Stecker aus der Steckdose.

- Lösen Sie die beiden Flügelschrauben (11) und schieben Sie den Funkenschutz (10) ganz nach oben.
- Setzen Sie eine Kontaktrolle (21) mit dem gewünschtem Durchmesser in die Führungsgabel ein und sichern Sie diese mit den beiden Schrauben (20).
- Justieren Sie nach jedem Wechsel der Kontaktrolle den Bandlauf.
- Nicht benutzte Kontaktrollen sollten zum Schutz vor Beschädigung immer in der Halterung (27) aufbewahrt werden.

Schleifband montieren/wechseln.

Ziehen Sie vor allen Arbeiten an der Maschine den Stecker aus der Steckdose.

- Öffnen Sie den Seitendeckel (8 + 19).
- Lösen Sie die Spannvorrichtung (1) und legen Sie ein Schleifband mit der Länge 75 x 2250 mm ein.
- ⓘ Die Laufrichtungskennzeichnung des Schleifbandes muss mit der Drehrichtung übereinstimmen.
- Spannen Sie das Schleifband mit der Spannvorrichtung (1).
- Bewegen Sie das Schleifband mit der Hand und beobachten Sie, ob es nach links oder rechts von der Kontaktrolle auswandert.
- Stellen Sie am Bandschleifer die Führung des Antriebsrades so ein, dass das Schleifband mittig läuft. Die exakte Justierung erfolgt bei eingeschalteter Maschine.
- Schließen Sie den Seitendeckel (8 + 19).

Betriebsanweisungen.

Schutzbrille tragen. Schließen Sie die Seitendeckel (19)/(8). Das Schleifband kann bei nicht montierten Schutzvorrichtungen die Kleidung erfassen und Sie schwer verletzen.

- Drehen Sie den Knopf des roten Sicherheitsschalters am Bandschleifer GX75 nach rechts und klappen Sie die Taste nach oben. Der Ein-/Ausschalter befindet sich unter dem roten Sicherheitsschalter.

Einschalten:

- Grüne Taste drücken.

Ausschalten:

- Rote Taste drücken.

Drücken Sie in Notsituationen sofort die rote NOT-AUS-Taste am Bandschleifer.

Schleifband justieren.

- Schalten Sie den Bandschleifer nur kurz ein.
- Beobachten Sie, in welcher Richtung das Schleifband auswandert.
- Justieren Sie am Bandschleifer den Bandlauf, bis das Schleifband mittig auf der Kontaktrolle (21) läuft.

Wenn sich der Bandlauf nicht mittig justieren lässt, muss die Parallelität der GXR nachgestellt werden (Bild 2 + 3):

- Lösen Sie die zwei Muttern (9).

- Stellen Sie die Schrauben (9) mit einem 4 mm Innensechskantschlüssel nach. Wechseln Sie kurz auf den Bandschleifer.

- Ziehen Sie die zwei Muttern (9) wieder fest.

Prüfen Sie die Parallelität des Bandlaufes. Wiederholen Sie die vorhergehenden Schritte bei nicht zufriedenstellendem Ergebnis.

HINWEIS: Die Führungseinrichtung für die Kontaktrolle der GXR ist ab Werk parallel eingestellt. Eine Justierung ist nur erforderlich, wenn bei der Einrichtung des Antriebsrades kein zentrischer Bandlauf erreicht wird.

Centerhöhe einstellen.

Die Höhe der Kontaktrolle wird normalerweise auf Rohrmittigkeit eingestellt. Die Einstellung kann jedoch verändert werden:

- Lösen Sie den Spannhebel (15).
- Stellen Sie mit dem Hebel (14) die Kontaktrolle auf die gewünschte Höhe ein.
- Ziehen Sie den Spannhebel wieder fest.
- Überprüfen Sie die Einstellung durch einen Probeschliff.

Arbeitshinweise

Schutzbrille tragen.

- Justieren Sie den Bandlauf.
- Stellen Sie die Centerhöhe ein.
- Benutzen Sie, falls erforderlich, einen Längenschlag (Zubehör), um das Werkstück maßgenau einzuspanssen.
- Stellen Sie sich neben Sie Maschine und ziehen mit der linken Hand am Vorschubhebel (12).
- Drehen Sie mit der rechten Hand an der Kurbel (17), um den Arbeitstisch seitlich zu bewegen und das Schleifband gleichmäßig abzunutzen. Das Werkstück darf dabei nicht über die Kanten des Schleifbandes geraten.
- Arbeiten Sie immer mit gleichmäßigem Anpressdruck.

Instandhaltung und Kundendienst.

Ziehen Sie vor allen Arbeiten an der Maschine den Stecker aus der Steckdose.

- ⓘ Eine Instandsetzung darf nur durch eine Fachkraft nach den gültigen Vorschriften durchgeführt werden.

Zur Instandsetzung empfehlen wir den FEIN-Kundendienst, die FEIN-Vertragswerkstätte und die FEIN-Vertretungen.

Die aktuelle Ersatzteilliste dieses Elektrowerkzeuges finden Sie im Internet unter www.fein.com.

Führen Sie die folgenden Wartungsarbeiten regelmäßig durch:

Tägliche Wartungsarbeiten

- Leeren Sie den Auffangbehälter. Trennen und entsorgen Wasser und Metallstaub.
- Öffnen Sie die Abdeckung (19) und den Seitendeckel (8) und entfernen Sie den Metallstaub.
- Reinigen Sie die Maschine außen mit Druckluft.

Wöchentliche Wartungsarbeiten

- Ölen Sie die beweglichen Teile wie auf dem Service-schild markiert.

Gewährleistung und Garantie.

Die Gewährleistung auf das Erzeugnis gilt gemäß den gesetzlichen Regelungen im Lande des Inverkehrbringens.

Darüber hinaus leistet FEIN Garantie entsprechend der FEIN-Hersteller-Garantieerklärung. Details diesbezüglich erfahren Sie bei Ihrem Fachhändler, der FEIN-Vertretung in Ihrem Land oder beim FEIN-Kundendienst.

Konformitätserklärung.

Die Firma GRIT erklärt in alleiniger Verantwortung, dass dieses Produkt den auf der letzten Seite dieser Betriebsanleitung angegebenen einschlägigen Bestimmungen entspricht.

Originalsprache Englisch/Deutsch

Umweltschutz, Entsorgung.

Stationärmaschinen sollen gemäß nationalem Recht einer umweltgerechten Wiederverwertung zugeführt werden.

Geräusch-Emissionswerte.

	Leerlauf	Schleifen
Gemessener A-bewerteter Emissions-Schalldruckpegel am Arbeitsplatz L_{pA} (re 20 μ Pa), in Dezibel	90,5	99
Unsicherheit K_{pA} , in Dezibel	4	4
Gemessener A-bewerteter Schallleistungspegel L_{wA} (re 1 pW), in Dezibel	101	108
Unsicherheit K_{wA} , in Dezibel	2,5	2,5

Betriebsbedingungen

Drehzahl [/min]	3000	3000
Material	–	rostfreier Stahl
Abmessung	–	Rohr, Durchmesser
	–	42,4 mm
Schleifband	–	Grit by FEIN 36R

ANMERKUNG: Die Summe aus gemessenem Emissionswert und zugehöriger Unsicherheit stellt die obere Grenze der Werte dar, die bei Messungen auftreten können.



Gehörschutz benutzen!

Messwerte ermittelt nach zutreffender Produktnorm (siehe die letzte Seite dieser Betriebsanleitung).





Technische Daten.

Typ	GXR	GXR AUS
Bestellnummer	9 90 01 001 00 1	9 90 01 001 01 1
Gewicht entsprechend EPTA-Procedure 01/2003 [kg]	45	45

Original Instructions for radius grinding module.

Symbols, abbreviations and terms used.

The symbols in the Instruction Manual and on the machine shall aide in directing your attention to possible hazardous situations when working with this machine.

Symbol	Term, meaning
	Action
	General mandatory sign
	Read documentation
	Danger warning
	European conformity symbol

For your safety.



Do not use this machine before you have thoroughly read and completely understood these operating instructions, including the figures, specifications, and safety regulations.



Read and observe the operating instructions of the GX75 belt grinder, which is to be mounted to this machine.

These operating instructions should be kept for later use and enclosed with the power tool, should it be passed on or sold.

Use only the fastening material provided for mounting the radius grinding module to the belt grinder. When mounted incorrectly, the radius grinding module can loosen itself from the belt grinder during the working procedure and lead to serious injuries.



Wear personal protective equipment. Depending on application, use face shield, safety goggles or safety glasses. As appropriate, wear dust mask, hearing protectors, gloves and workshop apron capable of stopping small abrasive or workpiece fragments.



The eye protection must be capable of stopping flying debris generated by various operations. The dust mask or respirator must be capable of filtering particles generated by your operation. Prolonged exposure to high intensity noise may cause hearing loss.



Make sure that all clamping levers and clamping fixtures are firmly tightened. If the machine suddenly starts to lower itself or if the work piece becomes loose during the working procedure, serious injuries can result.

At a glance.

- 1 Belt tension lever (GX75)
- 2 Cover/stop (GX75)
- 3 Spark guard (GX75)
- 4 Star-knob bolt for dust box (GX75)
- 5 Grinding rest (GX75)
- 6 Dust collector (GX75)
- 7 Lever for swivel device (GX75)
- 8 Side cover (GX75)

9 Bolts/nuts for alignment of radius grinding module/belt grinder

10 Spark guard

11 Spark guard wing bolts

12 Feed lever

13 Mounting lever

14 "Centre height" adjustment lever (pipe centre)

15 Clamping lever for "Centre height" adjustment

16 "Grinding depth/depth stop" adjustment

17 Table adjusting Cank

18 Collection receptacle

19 Protective covers/side cover

20 Locking screw for contact roller

21 Contact roller

22 Hand wheel

23 Work piece quick-clamping lever

24 Clamping lever for angle adjustment

25 Scale

26 Clamping jaws, fixed

27 Holding device/magazine for contact rollers

28 Rollers

Intended use of the machine.

The radius grinding module GXR is to be used together with the GX75 belt grinder and exclusively for grinding off pipe ends with diameters between 16 and 76 mm.

Mounting instructions (Figure 1 + 2 + 3).

Belt grinder GX75.



Before any work on the machine itself, pull the power plug from the socket outlet.

- Dismount the spark guard (3).
- Dismount the grinding rest (5), the dust collector (6) and the star knob bolt (4).
- Open the side cover (8).
- Loosen the belt tension lever (1) and remove the grinding belt.
- Close the side cover.
- Loosen the lever for the swivel device (7) and position the belt grinder approx. level.

Radius grinding module GXR.

- Take the module out of the packaging and mount the accessories as described in the data sheet.
- Attach the radius grinding unit to the belt grinder and align the bolt bores.
- Connect both units with the two mounting levers (13).
- Clamp the lever for the swivel device (7).
- Fill up the collection tank (18) halfway with water. Position the collection tank between the support columns of the radius grinding module.



Caution! Danger of fire when operating the module without water filled in the collection tank!

Mount the contact roller.



Before any work on the machine itself, pull the power plug from the socket outlet.

- Loosen both wing bolts (11) and move the spark guard (10) fully up.
- Insert the contact roller (21) with the required diameter into the fork guide and secure it with both locking screws (20).
- Adjust the belt tracking each time after changing a contact roller.
- Contact rollers should always be stored in the holding device/magazine (27) when not in use.

Mounting/replacing the grinding belt.



Before any work on the machine itself, pull the power plug from the socket outlet.

- Open side covers (8 + 19).
- Loosen the belt tension lever (1) and assemble a grinding belt, size 75 x 2250 mm.
- ⓘ The direction-of-rotation mark of the grinding belt must correspond with the direction of rotation.
- Tension the grinding belt with the belt tension lever (1).
- Move the sanding belt manually and observe, if it moves off towards the left or right of the contact roller.
- Adjust the guidance of the drive wheel on the belt grinder in such a manner that the grinding belt runs centred. The exact adjustment is made with the machine running.
- Close side covers (8 + 19).

Operating instructions.



Wear safety glasses.

Close the cover/side cover (19)/(8). When the protective devices are not mounted, the grinding belt can catch hold of your clothing and cause serious injury.

- Turn the button of the red emergency OFF pushbutton on the GX75 belt grinder toward the right and flip the button upward. The On/Off switch is located below the red safety OFF pushbutton.

Switching ON:

- Push the green button.

Switching OFF:

- Push the red button.



In case of an emergency, immediately push the red safety OFF pushbutton on the belt grinder.

Adjusting the grinding belt.

- Briefly switch on the belt grinder.
- Observe the tracking direction of the grinding belt.
- Adjust the belt tracking on the belt grinder until the grinding belt runs centred on the contact roller (21).

When the belt tracking can not be adjusted centred, the parallelism of the GXR must be readjusted (fig. 2 + 3):

- Loosen the two nuts (9).
- Readjust the alignment screws (9) using an Allen key, size 4 mm. Briefly switch on the belt grinder.
- Tighten two nuts (9) again.

Check the parallelism of the belt tracking. Repeat the previous step if the results are not satisfactory.

NOTE: The guide mechanism for the contact roller of the GXR is factory-set to be parallel. Readjustment is only required when centred tracking is not achieved while adjusting the drive wheel.

Adjusting the centre height.

The height of the contact roller is usually set to the centre of the pipe. However, the adjustment can be changed:

- Unclamp the clamping lever (15).
- Adjust the contact roller to the required height with the lever (14).
- Tighten the clamping lever again.
- Check the adjustment by carrying out a grinding test.

Working instructions



Wear safety glasses.

- Adjust the belt tracking.
- Adjust the centre height.
- If required, use a length stop (accessory) for precise clamping of the work piece.
- Position yourself next to the machine and pull the feed lever (12) with your left hand.
- Turn the crank (17) with your right hand in order to move the worktable laterally and to ensure uniform wear of the grinding belt. In this, the work piece must not come beyond the edges of the grinding belt.
- Always work with uniform feed pressure.

Repair and customer service.



Before any work on the machine itself, pull the power plug from the socket outlet.



Repairs may be carried out only by qualified persons in conformity with the valid regulations.

For repairs, we recommend our FEIN customer service centre, the FEIN authorised service centres and FEIN agencies.

The current spare parts list for this power tool can be found in the Internet at www.fein.com.

Carry out the following maintenance regularly:

Daily maintenance

- Empty the collection tank. Separate and dispose of water and metal grinding debris.
- Open the cover (19) and the side cover (8) and remove the metal grinding debris.
- Clean the outside of the machine with compressed air.

Weekly maintenance

- Apply oil to moving parts as marked on the service plate/label.

Warranty and liability.

The warranty for the product is valid in accordance with the legal regulations in the country where it is marketed. In addition, FEIN also provides a guarantee in accordance with the FEIN manufacturer's guarantee. For further details on this, please contact your specialist dealer, your national FEIN representative, or the FEIN customer service centre.

Declaration of conformity.

GRIT declares itself solely responsible for this product conforming with the relevant provisions given on the last page of this Instruction Manual.

Original language English/German

Environmental protection, disposal.

Stationary machines should be sorted for environment-friendly recycling in accordance with national laws.

Noise emission values.

	Idle	Sanding
A-weighted emission pressure power level measured at the workplace L_{pA} (re 20 μPa), in decibels	90.5	99
Measuring uncertainty K_{pA} , in decibels	4	4
Measured A-weighted sound power level L_{wA} (re 1 pW), in decibels	101	108
Measuring uncertainty K_{wA} , in decibels	2.5	2.5
Operating conditions		
Speed [rpm]	3000	3000
Material	–	Stainless steel
Dimension	–	Pipe, diameter 42.4 mm
Grinding belt	–	Grit by FEIN 36R

REMARK: The sum of the measured emission value and respective measuring inaccuracy represents the upper limit of the values that can occur during measuring.



Wear ear protection!

Measured values determined in accordance with the corresponding product standard (see last page in this Instruction Manual).

Specifications.

Type	GXR	GXR AUS
Reference number	9 90 01 001 00 1	9 90 01 001 01 1
Weight according to EPTA-Procedure 01/2003 [kg]	45	45

Notice originale module de ponçage de radius.

Symboles, abréviations et termes utilisés.

Les symboles utilisés dans cette notice d'utilisation et, le cas échéant, sur l'appareil, servent à attirer votre attention sur les dangers éventuels que comporte le travail avec cet appareil.

Symbole	Terme, signification
	Action
	Signal d'obligation général
	Lire la documentation
	Mise en garde d'un danger
	Signe de conformité européenne

Pour votre sécurité.



N'utilisez pas cet appareil avant d'avoir soigneusement lu et complètement compris cette notice d'utilisation, y compris les figures, les spécifications et les règles de sécurité.



Lisez et respectez la notice de la ponceuse à bande GX75 qui doit être montée sur cet appareil.

Gardez bien cette notice en vue d'une utilisation ultérieure ; elle doit être jointe à l'appareil en cas de transmission ou de vente à une tierce personne.

N'utiliser que les dispositifs de fixation fournis avec l'appareil pour monter le module de ponçage de radius sur la ponceuse à bande. Un montage incorrect peut provoquer de graves accidents causés par le module de ponçage de radius qui s'est détaché de la ponceuse à bande pendant l'opération de travail.



Porter un équipement de protection individuelle. En fonction de l'application, utiliser un écran facial, des lunettes de sécurité ou des verres de sécurité. Le cas échéant, utiliser un masque antipoussières, des protections auditives, des gants et un tablier capables d'arrêter les petits fragments abrasifs ou des pièces à usiner. La protection oculaire doit être capable d'arrêter les débris volants produits par les diverses opérations. Le masque antipoussières ou le respirateur doit être capable de filtrer les particules produites par vos travaux. L'exposition prolongée aux bruits de forte intensité peut provoquer une perte de l'audition.

Avant de mettre l'appareil en service, s'assurer que tous les leviers de serrage et tous les dispositifs de serrage sont bien serrés. Si l'appareil s'abaisse soudainement ou si la pièce à travailler se détache pendant l'opération, ceci peut provoquer de graves accidents.

Vue générale.

- 1 Dispositif de serrage de la bande de ponçage (GX75)
- 2 Capot/butée (GX75)
- 3 Protection contre les étincelles (GX75)
- 4 Vis étoile, boîte à copeaux (GX75)
- 5 Support de ponçage (GX75)
- 6 Boîte à copeaux (GX75)

- 7 Levier pour dispositif de basculement (GX75)
- 8 Capot latéral (GX75)
- 9 Vis d'assemblage, écrous orientation du module de ponçage de radius/ponçage à bande
- 10 Protection contre les étincelles
- 11 Vis papillon, protection contre les étincelles
- 12 Levier pour l'avance
- 13 Levier de montage
- 14 Réglage « Hauteur centrale » (milieu du tuyau)
- 15 Levier de serrage, réglage « Hauteur centrale »
- 16 Réglage « Profondeur de ponçage »/butée de profondeur
- 17 Manivelle, réglage de la table
- 18 Récipient collecteur
- 19 Dispositifs de protection/capot latéral
- 20 Enlever les vis de sécurité, rouleau de contact
- 21 Rouleau de contact
- 22 Volant
- 23 Levier à serrage rapide, serrage de la pièce à travailler
- 24 Levier de serrage, réglage de l'angle
- 25 Graduation angulaire
- 26 Mâchoires de serrage, rigides
- 27 Fixation/magasin pour rouleaux de contact
- 28 Rouleaux

Utilisation de l'appareil.

Le module de ponçage de radius GXR, en combinaison avec la ponceuse à bande GX75 est conçu exclusivement pour le ponçage d'extrémités de tuyaux d'un diamètre de 16 à 76 mm.

Indications de montage (Figure 1 + 2 + 3).

Ponceuse à bande GX75.



Avant d'effectuer des travaux sur l'appareil, retirer la fiche de la prise du courant.

- Démontez la protection anti-étincelles (3).
- Démontez le support de ponçage (5), la boîte à copeaux (6) et la vis à poignée-étoile (4).
- Ouvrir le capot latéral (8).
- Desserrer le dispositif de serrage (1) et retirer la bande de ponçage.
- Fermer le capot latéral.
- Desserrer le levier du dispositif de basculement (7) et régler la ponceuse à bande le plus horizontalement possible.

Ponçage de radius GXR.

- Sortez l'appareil de l'emballage et montez les accessoires conformément aux descriptions se trouvant dans la feuille annexe.
- Poussez le module de ponçage de radius contre la ponceuse à bande et aligner les perçages des vis.
- Raccordez les deux appareils à l'aide des deux leviers de montage (13).
- Bien serrer le levier du dispositif de basculement (7).
- Remplir le récipient collecteur (18) à moitié d'eau. Placer le récipient collecteur entre les supports du module de ponçage de radius.



Si l'appareil est utilisé sans qu'il y ait d'eau dans le récipient collecteur, il y a danger d'incendie !

Montage du rouleau de contact.

⚠ Avant d'effectuer des travaux sur l'appareil, retirer la fiche de la prise du courant.

- Desserrer les deux vis papillon (11) et pousser complètement la protection anti-étincelles (10) vers le haut.
- Monter un rouleau de contact (21) du diamètre souhaité dans la fourche de coulisse et le bloquer avec les deux vis (20).
- Après chaque remplacement du rouleau de contact, ajuster la bande.
- Il est préférable de garder les rouleaux de contact non utilisés dans la fixation (27) pour les protéger de dommages.

Montage/Changement de la bande de ponçage.

⚠ Avant d'effectuer des travaux sur l'appareil, retirer la fiche de la prise du courant.

- Ouvrez le capot latéral (8 + 19).
- Desserrer le dispositif de serrage (1) et monter une bande de ponçage d'une longueur de 75 x 2250 mm.

ⓘ Le marquage du sens de rotation de la bande de ponçage doit coïncider avec le sens de rotation.

- Serrer la bande de ponçage à l'aide du dispositif de serrage (1).
- Bougez la bande de ponçage à la main et observez si elle se déplace vers la gauche ou vers la droite du rouleau de contact.
- Sur la ponceuse à bande, régler le guidage de la roue d'entraînement de façon à bien centrer la bande de ponçage. L'ajustage précis s'effectue quand l'appareil est mis en marche.
- Fermez le capot latéral (8 + 19).

Instructions pour le service.

⚠ Porter des lunettes de sécurité.

⚠ Fermer les capots latéraux (19)/(8). Si les dispositifs de protection ne sont pas montés, la bande de ponçage peut happer les vêtements et vous blesser gravement.

- Tourner le bouton de l'interrupteur de sécurité rouge sur la ponceuse à bande GX75 vers la droite et relever la touche vers le haut. L'interrupteur Marche/Arrêt se trouve en-dessous de l'interrupteur de sécurité rouge.

Mise en fonctionnement :

- Appuyer sur la touche verte.

Arrêt :

- Appuyer sur la touche rouge.

⚠ Dans des situations dangereuses, appuyer immédiatement sur la touche d'arrêt d'urgence se trouvant sur la ponceuse à bande.

Ajustage de la bande de ponçage.

- Ne mettre en marche la ponceuse à bande que brièvement.
- Observer dans quelle direction la bande de ponçage se déplace.
- Ajuster la bande sur la ponceuse à bande jusqu'à ce que la bande de ponçage se trouve au centre du rouleau de contact (21).

S'il est impossible de centrer la bande, réajuster impérativement le parallélisme de la GXR (figure 2 + 3) :

- Desserrer les deux écrous (9).
- Réajustez les vis (9) à l'aide d'une clé mâle pour vis à six pans creux 4 mm. Commutez brièvement sur la ponceuse à bande.
- Resserrez les deux écrous (9).

Contrôler le parallélisme de la bande. Si le résultat n'est pas satisfaisant, répéter les opérations décrites ci-dessus. **REMARQUE** : Le dispositif de guidage du rouleau de contact de la GXR est réglé en usine de façon parallèle. Un ajustage n'est nécessaire que lorsqu'il est impossible de centrer la bande lors de la mise en service de la roue d'entraînement.

Réglage de la hauteur centrale.

La hauteur du rouleau de contact est normalement réglée sur le milieu du tuyau. Le réglage peut cependant être modifié :

- Desserrer le levier de serrage (15).
- A l'aide du levier (14), régler le rouleau de contact à la hauteur souhaitée.
- Resserrez le levier de serrage.
- Contrôler le réglage en effectuant un essai de ponçage.

Indications pour le travail

⚠ Porter des lunettes de sécurité.

- Ajuster la bande.
- Régler la hauteur centrale.
- Le cas échéant, utiliser une butée de longueur (accessoire) pour serrer précisément la pièce.
- Se placer à côté de l'appareil et tirer le levier d'avance (12) de la main gauche.
- Tourner la manivelle (17) avec la main droite pour déplacer la table de travail latéralement et pour user la bande de ponçage régulièrement. La pièce ne doit cependant pas dépasser les bords de la bande de ponçage.
- Travailler toujours en exerçant une pression régulière.

Travaux d'entretien et service après-vente.

⚠ Avant d'effectuer des travaux sur l'appareil, retirer la fiche de la prise du courant.

ⓘ Ne faire effectuer des réparations que par un spécialiste travaillant conformément aux réglementations en vigueur.

Pour des travaux de réparation, nous vous recommandons le service après-vente FEIN, l'atelier agréé FEIN ainsi que les représentants FEIN.

Vous trouverez la liste actuelle des pièces de rechange sur le site Internet www.fein.com.

Effectuer régulièrement les travaux d'entretien suivants :

Travaux d'entretien quotidiens

- Vider le récipient collecteur. Séparer et éliminer l'eau et la poussière métallique.
- Ouvrir le capot (2) et le capot latéral (8) et éliminer la poussière métallique.
- Nettoyer l'extérieur de l'appareil avec de l'air comprimé.

Travaux d'entretien hebdomadaires

- Huiler les parties mobiles conformément aux marquages sur la plaque-service.

Garantie.

Pour le produit, la garantie vaut conformément à la réglementation légale en vigueur dans le pays où le produit est mis sur le marché.

Outre les obligations de garantie légale, les appareils FEIN sont garantis conformément à notre déclaration de garantie de fabricant. Pour plus de précisions, veuillez vous adresser à votre revendeur spécialisé, à votre représentant FEIN dans votre pays ou auprès du service après-vente FEIN.

Déclaration de conformité.

L'entreprise GRIT déclare sous sa propre responsabilité que ce produit est en conformité avec les réglementations en vigueur indiquées à la dernière page de la présente notice d'utilisation.

Langue d'origine anglais/allemand

Protection de l'environnement, élimination.

Conformément à la législation nationale, les appareils stationnaires doivent suivre une voie de recyclage appropriée.

Valeurs d'émission acoustique.

	Marche à vide	Ponçage
Mesure réelle (A) du niveau de pression acoustique sur le lieu de travail L_{pA} (re 20 μPa), en décibel	90,5	99
Incertitude K_{pA} , en décibel	4	4
Mesure réelle (A) du niveau d'intensité acoustique pondéré L_{wA} (re 1 pW), en décibel	101	108
Incertitude K_{wA} , en décibel	2,5	2,5

Conditions de mise en service

Vitesse de rotation [tr/min]	3000	3000
Matériau	–	Acier inoxydable
Dimension	–	Tube, diamètre 42,4 mm
Bande abrasive	–	Grit by FEIN 36R

REMARQUE : La somme de la valeur d'émission mesurée et de l'incertitude constitue la limite supérieure des valeurs qui peuvent apparaître pendant des mesurages.



Porter une protection acoustique !

Valeurs de mesure mesurées conformément à la norme correspondante du produit (voir la dernière page de la présente notice d'utilisation).

Caractéristiques techniques.

Type	GXR	GXR AUS
Référence	9 90 01 001 00 1	9 90 01 001 01 1
Poids suivant EPTA-Procédure 01/2003 [kg]	45	45

Istruzioni originali modulo di levigatura per incavi.

Simboli, abbreviazioni e termini utilizzati.

I simboli utilizzati nelle presenti istruzioni ed ev. sulla macchina hanno la funzione di richiamare l'attenzione relativamente a possibili pericoli durante il lavoro con la macchina stessa.

Simbolo	Termine, Significato
	Azione
	Segnale generale di prescrizione
	Leggere la documentazione
	Avvertimento di pericolo generico
	Marcatura europea di conformità

Per la Vostra sicurezza.



Non utilizzare questa macchina prima di aver letto accuratamente e compreso completamente le presenti istruzioni d'uso, comprese le figure, le specifiche e le regole di sicurezza.



Leggere ed osservare le istruzioni d'uso della levigatrice a nastro GX75 che deve essere montata su questa macchina.

Conservare le presenti istruzioni per un eventuale uso futuro ed allegarle in caso di inoltro oppure di vendita della macchina.

Per il montaggio del modulo per levigatrice radiale alla levigatrice a nastro utilizzare esclusivamente il materiale di fissaggio fornito in dotazione. Un montaggio non eseguito a regola d'arte può comportare che durante l'operazione di lavoro il modulo per levigatrice radiale si stacca dalla levigatrice a nastro provocando incidenti gravi.



Indossare abbigliamento di protezione. A seconda dell'applicazione in corso utilizzare una visiera completa, maschera di protezione per gli occhi oppure occhiali di sicurezza. Per quanto necessario, portare maschere per polveri, protezione acustica, guanti di protezione oppure un grembiule speciale in grado di proteggervi da piccole particelle di levigatura o di materiale. Gli occhi dovrebbero essere protetti da corpi estranei espulsi in aria nel corso di diverse applicazioni. La maschera antipolvere e la maschera respiratoria devono essere in grado di filtrare la polvere provocata durante l'applicazione. Esponendosi per lungo tempo ad un rumore troppo forte vi è il pericolo di perdere l'udito.

Prima di accendere la macchina, accertarsi che tutte le levette di fissaggio ed i dispositivi di serraggio siano ben stretti. Se la macchina si abbassa improvvisamente oppure se il pezzo in lavorazione si abbassa durante l'operazione di lavoro vi è il pericolo di provocare gravi incidenti.

Guida rapida.

- 1 Dispositivo di tensione del nastro di levigatura (GX75)
- 2 Coperchio/battuta (GX75)
- 3 Protezione antiscintille (GX75)
- 4 Vite a stella, cassetta per trucioli (GX75)

5 Superficie di levigatura (GX75)

6 Cassetta per trucioli (GX75)

7 Levetta per il dispositivo di ribaltamento (GX75)

8 Coperchio laterale (GX75)

9 Viti di montaggio, dadi allineamento modulo radiale di levigatura/levigatrice a nastro

10 Protezione antiscintille

11 Viti ad alette, protezione antiscintille

12 Leva d'avanzamento

13 Leva di montaggio

14 Regolazione «altezza centrale» (centro del tubo)

15 Leva di bloccaggio, regolazione «altezza centrale»

16 Regolazione «profondità di levigatura»/guida di profondità

17 Manovella, regolazione della superficie di levigatura

18 Contenitore di raccolta

19 Dispositivi di protezione/coperchi laterali

20 Viti di fissaggio, rullo di contatto

21 Rullo di contatto

22 Volantino

23 Levetta di fissaggio rapido, bloccare in posizione il pezzo in lavorazione

24 Leva di bloccaggio, impostazione dell'angolo

25 Scala angolare

26 Piattaforme di serraggio, fisse

27 Supporto/caricatore per rulli di contatto

28 Rulli

Uso regolare della macchina.

Il modulo di levigatura per incavi GXR è utilizzabile, collegato alla levigatrice a nastro GX75, esclusivamente per la sgolatura di estremità di tubi con un diametro di 16 – 76 mm.

Istruzioni di installazione (Figura 1 + 2 + 3).

Levigatrice a nastro GX75.



Prima di iniziare qualunque lavoro alla macchina, estrarre la spina dalla presa per la corrente.

- Smontare la protezione antiscintille (3).
- Smontare il piano d'appoggio per la smerigliatura (5), la cassetta raccogli-trucioli (6) e la vite della manopola a crociera (4).
- Aprire il coperchio laterale (8).
- Allentare il dispositivo di serraggio (1) e rimuovere il nastro di levigatura.
- Chiudere il coperchio laterale.
- Allentare la leva per il dispositivo di ribaltamento (7) e mettere la levigatrice a nastro in posizione approssimativamente orizzontale.

Levigatura per incavi GXR.

- Togliere l'apparecchio dall'imballo e montare l'accessorio, come illustrato nel foglio allegato.
- Spingere il modulo di levigatura per incavi contro la levigatrice a nastro ed allineare i fori delle viti.
- Collegare entrambi gli apparecchi con le due leve di montaggio (13).
- Stringere bene la leva per il dispositivo di ribaltamento (7).

- Riempire il contenitore di raccolta (18) fino alla metà con acqua. Posizionare il contenitore di raccolta tra i montanti del modulo per levigatrice radiale.



In caso di esercizio della macchina senza contenitore di raccolta riempito di acqua vi è pericolo di incendio!

Montaggio del rullo di contatto.



Prima di iniziare qualunque lavoro alla macchina, estrarre la spina dalla presa per la corrente.

- Allentare le due viti ad alette (11) e spingere la protezione antiscentille (10) completamente verso l'alto.
- Applicare un rullo di contatto (21) con il diametro richiesto nel supporto a forcilla fissando il supporto con le due viti (20).
- Dopo ogni sostituzione dei rulli di contatto, registrare la corsa del nastro.
- Quando i rulli di contatto non vengono utilizzati, conservarli sempre nell'apposito supporto (27) in modo da proteggerli da eventuali danni.

Montaggio/sostituzione del nastro abrasivo.



Prima di iniziare qualunque lavoro alla macchina, estrarre la spina dalla presa per la corrente.

- Aprire il coperchio laterale (8 + 19).
- Allentare il dispositivo di serraggio (1) ed applicare un nastro di levigatura con la lunghezza pari a 75 x 2250 mm.



La marcatura del senso di rotazione del nastro di levigatura deve corrispondere con il senso di rotazione.

- Tendere il nastro abrasivo tramite il dispositivo di serraggio (1).
- Muovere manualmente il nastro abrasivo ed osservare se lo stesso si sposta verso sinistra oppure verso destra dal rullo di contatto.
- Alla levigatrice a nastro, regolare la guida della ruota di azionamento in modo tale che il nastro di levigatura scorra centralmente. La registrazione precisa si esegue a macchina accesa.
- Chiudere il coperchio laterale (8 + 19).

Istruzioni operative.



Portare occhiali di protezione.

Chiudere il coperchio laterale (19)/(8). In caso di dispositivi di protezione non montati, il nastro abrasivo può far presa sui Suoi vestiti e provocare incidenti molto gravi.

- Ruotare il pomello dell'interruttore rosso di sicurezza alla levigatrice a nastro GX75 verso destra e ribaltare il tasto verso l'alto. L'interruttore di avvio/arresto si trova sotto l'interruttore di sicurezza rosso.

Avviare la macchina:

- Premere il tasto verde.

Arrestare la macchina:

- Premere il tasto rosso.



In situazioni di emergenza premere immediatamente il tasto rosso di emergenza alla levigatrice a nastro.

Registrazione del nastro di levigatura.

- Accendere la levigatrice a nastro solo brevemente.

- Osservare in quale direzione il nastro di levigatura si sposta.

- Alla levigatrice a nastro registrare la corsa del nastro in modo che il nastro di levigatura scorra centralmente sul rullo di contatto (21).

Se la corsa del nastro non può essere registrata sul centro si dovrà correggere la registrazione della parallelità dei moduli GXR (figura 2 + 3):

- Allentare i due dadi (9).
- Regolare le viti (9) con una chiave per esagono interno da 4 mm. Commutare brevemente sulla levigatrice a nastro.
- Serrare di nuovo saldamente i due dadi (9).

Controllare la parallelità della corsa del nastro. Ripetere di nuovo i passi precedenti in caso di risultato insoddisfacente.

NOTA BENE: Il dispositivo di guida per il rullo di contatto dei moduli GXR è regolato di fabbrica in posizione parallela. Una registrazione è necessaria soltanto se nel caso della ruota motrice non si dovesse raggiungere una corsa in posizione centrica.

Regolazione dell'altezza centrale.

L'altezza del rullo di contatto si regola normalmente sul centro del tubo. La regolazione può comunque essere variata:

- Allentare la levetta di fissaggio (15).
- Operando con la leva (14) regolare il rullo di contatto sull'altezza richiesta.
- Stringere di nuovo forte la levetta di fissaggio.
- Controllare la regolazione eseguendo una levigatura di prova.

Indicazioni operative



Portare occhiali di protezione.

- Regolare la corsa del nastro.
- Regolare l'altezza centrale.
- Se necessario, utilizzare una guida per tagli longitudinali (accessorio opzionale) in modo da poter fissare con precisione il pezzo in lavorazione.
- Mettersi accanto alla macchina e tirare la leva avanzamento (12) con la mano sinistra.
- Con la mano destra ruotare la manovella (17) per spostare il tavolo da lavoro lateralmente in modo da consumare uniformemente il nastro di levigatura. Così facendo, evitare che il pezzo in lavorazione possa sporgere oltre i bordi del nastro di levigatura.
- Lavorare sempre operando con una pressione di spinta uniforme.

Manutenzione ed Assistenza Clienti.



Prima di iniziare qualunque lavoro alla macchina, estrarre la spina dalla presa per la corrente.



Interventi di manutenzione correttiva possono essere eseguiti esclusivamente da personale specializzato operante in conformità con le leggi e normative vigenti.

Per lavori di manutenzione correttiva raccomandiamo il Centro di Assistenza Clienti FEIN, le officine autorizzate FEIN e le rappresentanze FEIN.

La lista parti di ricambio attuale di questo elettroutensile è disponibile in Internet alla pagina www.fein.com.

Eeguire regolarmente i seguenti interventi di manutenzione:

Interventi di manutenzione giornalieri

- Svuotare il contenitore di raccolta. Separare e smaltire acqua e polvere di metallo.
- Aprire il coperchio (2) ed il coperchio laterale (8) e rimuovere la polvere di metallo.
- Pulire la macchina esternamente con aria compressa.

Interventi di manutenzione settimanali

- Applicare gocce di olio sulle parti mobili indicate sulla targhetta di servizio.

Responsabilità per vizi e garanzia.

La prestazione di garanzia sul prodotto è valida secondo la relativa normativa vigente nel Paese in cui avviene l'immissione sul mercato.

Inoltre, la FEIN presta garanzia conformemente al Certificato di garanzia del costruttore FEIN. Per ulteriori dettagli a proposito, rivolgersi al proprio Rivenditore di fiducia, alla Rappresentanza FEIN presente nel Vostro Paese oppure al Centro di Assistenza Clienti FEIN.

Dichiarazione di conformità.

La Ditta GRIT dichiara sotto la propria responsabilità che il presente prodotto corrisponde alle norme applicabili riportate sull'ultima pagina delle presenti istruzioni d'uso.

Lingua originale inglese/tedesco

Misure ecologiche, smaltimento.

Le macchine ad uso stazionario devono essere inviate ad una riutilizzazione ecologica conforme alle norme vigenti sul territorio nazionale.

Valori di emissione del rumore.

	Funzionamento a vuoto	Levigatura
La misurazione A del livello di pressione acustica sul posto di lavoro L_{pA} (re 20 μ Pa), in decibel	90,5	99
Incertezza della misura K_{pA} , in decibel	4	4
La misurazione A del livello di potenza acustica L_{wA} (re 1 pW), in decibel	101	108
Incertezza K_{wA} , in decibel	2,5	2,5
Condizioni di funzionamento		
Numero di giri [g/min]	3000	3000
Materiale		Acciaio inossidabile
	–	
Dimensioni		Tubo, diametro
	–	42,4 mm
Nastro di levigatura		Grit by FEIN 36R
	–	

NOTA: Il totale del valore di emissione misurato e la relativa insicurezza rappresenta il limite superiore dei valori che possono essere rilevati in occasione di misurazioni.



Utilizzare la protezione acustica!

Valori misurati rilevati secondo la relativa norma del prodotto (vedi l'ultima pagina delle presenti istruzioni per l'uso).





Dati tecnici.

Tipo	GXR	GXR AUS
Numero d'ordine	9 90 01 001 00 1	9 90 01 001 01 1
Peso conforme alla EPTA-Procedure 01/2003 [kg]	45	45

Oorspronkelijke gebruiksaanwijzing radiaschuurmodule.

Gebruikte symbolen, afkortingen en begrippen.

De in deze gebruiksaanwijzing en eventueel op de machine gebruikte symbolen dienen ertoe, uw aandacht te vestigen op mogelijke gevaren tijdens de werkzaamheden met deze machine.

Symbol	Begrip, betekenis
	Actie
	Algemeen gebodsteken
	Lees de documentatie
	Waarschuwing voor gevaar
	Europees conformiteitsteken

Voor uw veiligheid.

 Gebruik deze machine niet voordat u deze gebruiksaanwijzing grondig hebt gelezen en volledig hebt begrepen, inclusief de afbeeldingen, specificaties en veiligheidsregels.

 Lees de gebruiksaanwijzing van de bandschuurmachine GX75, die op deze machine moet worden gemonteerd, en neem deze in acht.

Bewaar de gebruiksaanwijzing voor later gebruik en geef deze door aan de volgende gebruiker of eigenaar van de machine.

Gebruik voor de montage van de radiaschuurmodule op de bandschuurmachine uitsluitend het meegeleverde bevestigingsmateriaal. Een foutieve montage kan ertoe leiden dat de radiaschuurmodule tijdens de werkzaamheden van de bandschuurmachine losraakt en ernstige ongevallen veroorzaakt.

 **Draag persoonlijke beschermende uitrusting. Gebruik afhankelijk van de toepassing een volledige gezichtsbescherming, oogbescherming of veiligheidsbril.**

 **Draag voor zover van toepassing een stofmasker, een gehoorbescherming, werkhandschoenen of een speciaal schort dat kleine slijp- en materiaaldeeltjes tegenhoudt.** Uw ogen moeten worden beschermd tegen wegvliegende deeltjes die bij verschillende toepassingen ontstaan. Een stof- of adembeschermingsmasker moet het bij de toepassing ontstaande stof filteren. Als u lang wordt blootgesteld aan luid lawaai, kan uw gehoor worden beschadigd.

Verzeker u er voor het inschakelen van dat alle spanhendels en spanvoorzieningen goed zijn vastgedraaid. Als de machine tijdens de werkzaamheden plotseling omlaag beweegt of het werkstuk losraakt, kan dit tot ernstige ongevallen leiden.

In één oogopslag.

- 1 Spanvoorziening voor schuurband (GX75)
- 2 Afdekking en aanslag (GX75)
- 3 Vonkbescherming (GX75)
- 4 Kruisknop spanenbak (GX75)
- 5 Schuursteen (GX75)

- 6 Spanenbak (GX75)
- 7 Hendel voor kantelvoorziening (GX75)
- 8 Zijdeksel (GX75)
- 9 Montageschroeven, moeren uitlijning radiaschuurmodule/bandschuurmachine
- 10 Vonkbescherming
- 11 Vleugelschroeven vonkbescherming
- 12 Duwhendel
- 13 Montagehendel
- 14 Instelling centerhoogte (midden pijp)
- 15 Spanhendel instelling centerhoogte
- 16 Instelling schuurdiepte en diepteaanslag
- 17 Zwengel schuurtafelverstelling
- 18 Opvangbak
- 19 Beschermingsvoorzieningen en zijdeksels
- 20 Borgschroeven contractrol
- 21 Contactrol
- 22 Handwiel
- 23 Snelspanhendel vastspannen werkstuk
- 24 Spanhendel hoekinstelling
- 25 Gradschaalverdeling
- 26 Spanklauwen, star
- 27 Houder en magazijn voor contactrollen
- 28 Rollen

Bestemming van de machine.

De radiaschuurmodule GXR mag in combinatie met de bandschuurmachine GX75 uitsluitend worden gebruikt voor het uitschuren van pijpindstukken met een diameter van 16 tot 76 mm.

Montagevoorschriften (Afbeelding 1 + 2 + 3).

Bandschuurmachine GX75.

 **Trek altijd voor werkzaamheden aan de machine de stekker uit het stopcontact.**

- Demonteer de vonkenbescherming (3).
- Demonteer de schuursteen (5), de spanenbak (6) en de kruisknop (4).
- Open het zijdeksel (8).
- Draai de spanvoorziening (1) los en verwijder de schuurband.
- Sluit het zijdeksel.
- Draai de hendel voor de kantelvoorziening (7) los en stel de bandschuurmachine ongeveer horizontaal.

Radiaschuurmodule GXR.

- Neem het gereedschap uit de verpakking en monteer het toebehoren, zoals in het bijlageblad.
- Duw de radiaschuurmodule naar de bandschuurmachine en breng de boorgaten op één lijn met de bouten.
- Verbind beide gereedschappen met de twee montagehendels (13).
- Draai de hendel voor de kantelvoorziening (7) vast.
- Vul de opvangbak (18) voor de helft met water. Plaats de opvangbak tussen de steunen van de radiaschuurmodule.

 **Er bestaat brandgevaar als het apparaat wordt gebruikt zonder een met water gevulde opvangbak.**

Contactrol monteren.

Trek altijd voor werkzaamheden aan de machine de stekker uit het stopcontact.

- Draai de beide vleugelschroeven (11) los en duw de vonkbescherming (10) helemaal omhoog.
- Plaats een contactrol (21) met de gewenste diameter in de geleidingsvork en borg deze met de beide schroeven (20).
- Stel de bandloop na het wisselen van de contactrol altijd opnieuw af.
- Niet gebruikte contactrollen moeten ter bescherming tegen beschadiging altijd in de houder (27) worden bewaard.

Schuurband monteren of vervangen.

Trek altijd voor werkzaamheden aan de machine de stekker uit het stopcontact.

- Open het zijdeksel (8 + 19).
- Draai de spanvoorziening (1) los en breng een schuurband met een lengte van 75 x 2250 mm aan.
-  De markering van de looprichting van de schuurband moet overeenkomen met de draairichting.
- Span de schuurband met de spanvoorziening (1).
- Beweeg de schuurband met uw hand en kijk of deze links of rechts van de contactrol wegloopt.
- Stel op de bandschuurmachine de geleiding van het aandrijf wiel zodanig in dat de schuurband in het midden loopt. De nauwkeurige instelling vindt plaats wanneer de machine ingeschakeld is.
- Sluit het zijdeksel (8 + 19).

Gebruiksvoorschriften.

Draag een veiligheidsbril. Sluit de zijdeksels (19) en (8). Als de beschermingsvoorzieningen niet gemonteerd zijn, kan de schuurband kleding vastgrijpen en u ernstig verwonden.

- Draai de knop van de rode veiligheidschakelaar op de bandschuurmachine GX75 naar rechts en klep de toets omhoog. De aan/uit-schakelaar bevindt zich onder de rode veiligheidschakelaar.

Inschakelen:

- Druk op de groene toets.

Uitschakelen:

- Druk op de rode toets.

Druk in noodsituaties op de rode noodstopknop van de bandschuurmachine.

Schuurband instellen.

- Schakel de bandschuurmachine kort in.
- Kijk in welke richting de schuurband wegloopt.
- Stel de bandloop op de bandschuurmachine in tot de schuurband in het midden op de contactrol (21) loopt.

Als de bandloop niet in het midden kan worden ingesteld, moet de paralleliteit van de GXR worden bijgesteld (afbeelding 2 + 3):

- Draai de twee moeren (9) los.
- Stel de schroeven (9) met een 4 mm-inbusleutel bij. Wissel kort naar de bandschuurmachine.
- Draai de twee moeren (9) weer vast.

Controleer de paralleliteit van de bandloop. Herhaal de bovenstaande stappen als het resultaat niet bevredigend is.

OPMERKING: De geleidingsvoorziening voor de contactrol van de GXR is in de fabriek parallel ingesteld. Een instelling is alleen vereist als bij het inrichten van het aandrijf wiel geen gecentreerde bandloop wordt bereikt.

Centerhoogte instellen.

De hoogte van de contactrol wordt gewoonlijk op het midden van de pijp ingesteld. De instelling kan echter worden veranderd:

- Draai de spanhendel (15) los.
- Stel met de hendel (14) de contactrol op de gewenste hoogte in.
- Draai de spanhendel weer vast.
- Controleer de instelling door nogmaals proeffrezen.

Tips voor de werkzaamheden

Draag een veiligheidsbril.

- Stel de bandloop in.
- Stel de centerhoogte in.
- Gebruik indien nodig een lengteaanslag (toebehoren) om het werkstuk maatzuiver in te spannen.
- Ga naast de machine staan en trek met uw linkerhand aan de aanzethendel (12).
- Draai met uw rechterhand aan de zwengel (17) om de werktafel zijwaarts te bewegen en de schuurband gelijkmatig te benutten. Het werkstuk mag daarbij niet voorbij de randen van schuurband komen.
- Werk altijd met gelijkmatige aandrukkracht.

Onderhoud en klantenservice.

Trek altijd voor werkzaamheden aan de machine de stekker uit het stopcontact.

 Reparaties mogen alleen door een vakman volgens de geldende voorschriften worden uitgevoerd.

Voor reparatiewerkzaamheden adviseren wij de FEIN-klantenservice, de bij FEIN aangesloten werkplaatsen en de FEIN-vertegenwoordigingen.

De actuele onderdelenlijst van dit elektrische gereedschap vindt u op www.fein.com.

Voer de volgende onderhoudswerkzaamheden regelmatig uit:

Dagelijks onderhoud

- Maak de opvangbak leeg. Water en metaalstof scheiden en afvoeren.
- Open de afdekking (2) en de zijdeksel (8) en verwijder het metaalstof.
- Reinig de buitenzijde van de machine met perslucht.

Wekelijks onderhoud

- Smeer bewegende delen zoals aangegeven op het serviceplaatje.

Wettelijke garantie en fabrieksgarantie.

De wettelijke garantie op het product geldt overeenkomstig de wettelijke regelingen in het land waar het product wordt verkocht.

Bovendien biedt FEIN garantie overeenkomstig de FEIN-fabrieksgarantieverklaring. Raadpleeg voor meer informatie hierover uw vakhandel, de FEIN-vertegenwoordiging in uw land of de FEIN-klantenservice.

Conformiteitsverklaring.

De firma GRIT verklaart als alleen verantwoordelijke dat dit product overeenstemt met de geldende bepalingen die op de laatste pagina van deze gebruiksaanwijzing vermeld staan.

Oorspronkelijke taal Engels/Duits

Milieubescherming en afvoer van afval.

Stationaire machines dienen volgens nationaal recht op een voor het milieu verantwoorde manier te worden gerecycled.

Geluidemissiewaarden.

	Onbelast lopen	Schuren
Gemeten A-gewogen emissie- geluidsdrukniveau op de werk- plek L_{pA} (re $20 \mu\text{Pa}$), in decibel	90,5	99
Onzekerheid K_{pA} , in decibel	4	4
Gemeten A-gewogen geluids- vermogeniveau L_{wA} (re 1 pW), in decibel	101	108
Onzekerheid K_{wA} , in decibel	2,5	2,5
Bedrijfscondities		
Toerental [min^{-1}]	3000	3000
Materiaal	–	Roestvrij staal
Afmeting	–	Buisdia- meter
	–	42,4 mm
Schuurband	–	Grit by FEIN 36R

OPMERKING: De som van gemeten emissiewaarde en bijbehorende onzekerheid vormt de bovengrens van de waarden die bij metingen kunnen optreden.



Gebruik een gehoorbescherming!

Meetwaarden bepaald volgens de in aanmerking komende productnorm (zie de laatste pagina van deze gebruiksaanwijzing).

Technische gegevens.

Type	GXR	GXR AUS
Bestelnummer	9 90 01 001 00 1	9 90 01 001 01 1
Gewicht volgens EPTA-Proce- dure 01/2003 [kg]	45	45

Manual original de módulo lijador de radios.

Simbología, abreviaturas y términos empleados.

La simbología utilizada en estas instrucciones de uso o en la máquina, pretende advertirle sobre los posibles peligros que puedan presentarse al trabajar con la máquina.

Símbolo	Término, significado
	Acción
	Señal preceptiva general
	Leer documentación
	Advertencia de peligro
	Símbolo europeo de conformidad

Para su seguridad.



No emplee esta máquina sin haber leído detenidamente estas instrucciones de uso y sin haberlas comprendido en su totalidad, inclusive las ilustraciones, especificaciones y reglas de seguridad.



Lea y atégase a las instrucciones de uso de la lijadora de cinta GX75 que deberá montarse en esta máquina.

Guarde estas instrucciones de uso para posteriores consultas y entéguelas al usuario en caso de prestar o vender la máquina.

Para acoplar el módulo lijador de radios a la lijadora de banda, solamente utilice el material de sujeción que se adjunta. Un montaje incorrecto puede provocar que el módulo lijador de radios se afloje durante el trabajo y acarree serios accidentes.



Utilice un equipo de protección personal. Dependiendo del trabajo a realizar use una careta, una protección para los ojos, o unas gafas de protección. Si procede, emplee una mascarilla antipolvo, protectores auditivos, guantes de protección o un mandil especial adecuado para protegerle de los pequeños fragmentos que pudieran salir proyectados al desmenuarse del útil o pieza. Las gafas de protección deberán ser indicadas para protegerle de los fragmentos que pudieran salir despedidos al trabajar. La mascarilla antipolvo o respiratoria deberá ser apta para filtrar las partículas producidas al trabajar. La exposición prolongada al ruido puede provocar sordera.

Antes de conectar la máquina, asegúrese de que estén firmemente apretadas todas las palancas y dispositivos de sujeción. Si la mesa de la máquina descendiese abruptamente, o si la pieza se afloja durante el trabajo, ello puede provocar graves accidentes.

De un vistazo.

- 1 Tensor de la banda de lija (GX75)
- 2 Tapa/tope (GX75)
- 3 Protección contra chispas (GX75)
- 4 Manilla, caja colectora de virutas (GX75)

- 5 Base lijadora (GX75)
- 6 Caja colectora de virutas (GX75)
- 7 Palanca de dispositivo de inclinación (GX75)
- 8 Tapa lateral (GX75)
- 9 Tornillos de montaje, tuercas alineación del módulo de entallado/lijadora de cinta
- 10 Protección contra chispas
- 11 Tornillos de mariposa de protección contra chispas
- 12 Palanca de avance
- 13 Palanca de montaje
- 14 Ajuste de la altura entre centros
- 15 Palanca de fijación para ajuste de la altura entre centros
- 16 Ajuste de la "profundidad de lijado"/tope de profundidad
- 17 Manivela de ajuste de la mesa de lijado
- 18 Recipiente
- 19 Dispositivos de protección/tapa lateral
- 20 Tornillos de seguridad del rodillo de contacto
- 21 Rodillo de contacto
- 22 Volante
- 23 Palanca de fijación rápida de la pieza
- 24 Palanca de fijación para el ajuste angular
- 25 Escala de ángulos
- 26 Mordazas de sujeción, fijas
- 27 Soporte/almacén de rodillos de contacto
- 28 Ruedas

Uso reglamentario de la máquina.

El módulo lijador de radios GXR empleado en combinación con la lijadora de banda GX75 deberá aplicarse exclusivamente para lijar los extremos de tubos de un diámetro entre 16 y 76 mm.

Instrucciones de instalación (Figura 1 + 2 + 3).

Lijadora de banda GX75.



Antes de cualquier manipulación en la máquina extraiga el enchufe de red.

- Desmonte la protección contra chispas (3).
- Desmonte la base lijadora (5), la caja colectora de virutas (6), y la manija (4).
- Abra la tapa lateral (8).
- Afloje el tensor (1) y retire la banda de lija.
- Cierre la tapa lateral.
- Afloje la palanca del dispositivo de inclinación (7) y ajuste la lijadora de banda de manera que quede aprox. horizontal.

Módulo lijador de radios GXR.

- Saque el aparato del embalaje y monte los accesorios según hoja de suplemento.
- Aproxime el módulo lijador de radios a la lijadora de banda y haga coincidir los taladros para los tornillos.
- Acople ambos aparatos con las dos palancas de montaje (13).
- Apriete la palanca del dispositivo de inclinación (7).

- Llene con agua, hasta la mitad, el recipiente (18). Aloje el recipiente entre los soportes del módulo lijador de radios.

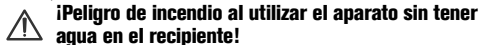

¡Peligro de incendio al utilizar el aparato sin tener agua en el recipiente!

Montaje del rodillo de contacto.



Antes de cualquier manipulación en la máquina extraiga el enchufe de red.

- Afloje ambos tornillos de mariposa (11) y empuje completamente hacia arriba la protección contra chispas (10).
- Monte el rodillo de contacto (21) del diámetro deseado en la horquilla, y sujételo con ambos tornillos (20).
- Ajuste el curso de la banda cada vez que cambie el rodillo de contacto.
- Se recomienda guardar los rodillos de contacto no precisados en el soporte (27), para evitar que se dañen.

Montaje/cambio de la banda de lija.



Antes de cualquier manipulación en la máquina extraiga el enchufe de red.

- Abra la tapa lateral (8 + 19).
- Afloje el tensor (1) y monte una banda de lija del tamaño 75 x 2250 mm.



El sentido de marcha indicado en la banda deberá coincidir con el sentido de giro del rodillo.

- Tense la banda de lija con el tensor (1).
- Arrastre la banda de lijar con la mano, y observe si ésta tiende a desviarse hacia la izquierda o derecha del rodillo de contacto.
- Ajuste en la lijadora de banda la guía del rodillo motriz de manera que la banda de lija marche centrada. El ajuste exacto se realiza con la máquina en funcionamiento.
- Cierre la tapa lateral (8 + 19).

Instrucciones de manejo.



Utilice unas gafas de protección.

Cierre las tapas laterales (19)/(8). Si no tiene montados los dispositivos de protección, la banda de lija puede llegar a engancharse con su ropa y lesionarle gravemente.

- Gire hacia la derecha el botón del interruptor de seguridad rojo de la lijadora de banda GX75, y abata hacia arriba el botón. El interruptor de conexión/desconexión se encuentra debajo del interruptor de seguridad.

Conexión:

- Accione el botón verde.

Desconexión:

- Accione el botón rojo.



Al presentar una situación de peligro, pulse el botón de PARADA DE EMERGENCIA de la lijadora de banda.

Ajuste de la banda de lija.

- Conecte brevemente la lijadora de banda.
- Observe hacia cual lado se desvía la banda de lija.

- Ajuste el curso de la banda en la lijadora hasta conseguir que ésta marche centrada sobre el rodillo de contacto (21).

Si no fuese posible centrar la banda, deberá reajustarse la paralelidad del GXR (figura 2 + 3):

- Afloje ambas tuercas (9).
- Reajuste los tornillos (9) con una llave allen de 4 mm. Cambie brevemente a la lijadora de banda.
- Apriete de nuevo ambas tuercas (9).

Controle la paralelidad de la banda en funcionamiento. Si el resultado obtenido no fuese satisfactorio, vuelva a repetir los pasos anteriores.

OBSERVACIÓN: El dispositivo de guiado del rodillo de contacto del GXR viene ajustado paralelo de fábrica.

Solamente es necesario un reajuste, si no se consiguiere una marcha centrada de la banda en el rodillo motriz.

Ajuste de la altura entre centros.

El rodillo de contacto se ajusta normalmente de manera que coincida con el centro del tubo. Si así se desea, puede modificarse este ajuste:

- Afloje la palanca de fijación (15).
- Coloque el rodillo de contacto a la altura deseada con la palanca (14).
- Apriete nuevamente la palanca de sujeción.
- Mecanice una pieza para verificar si el ajuste es correcto.

Instrucciones para la operación



Utilice unas gafas de protección.

- Ajuste el curso de la banda.
- Ajuste la altura entre centros.
- Si fuese necesario, utilice un tope de longitud (accesorio) para sujetar la pieza a la medida exacta.
- Colóquese al lado de la máquina y tire de la palanca de avance (12) con la mano izquierda.
- Gire con la mano derecha la manivela (17) para desplazar lateralmente la mesa de trabajo y desgastar por igual la banda de lijar. Al realizar esto deberá observarse que la pieza no alcance a rebasar los bordes de la banda.
- Trabaje siempre ejerciendo una presión de apriete uniforme.

Reparación y servicio técnico.



Antes de cualquier manipulación en la máquina extraiga el enchufe de red.

Las reparaciones deberán ser realizadas por un técnico, de acuerdo a las prescripciones vigentes.

En caso de una reparación recomendamos recurrir a un servicio técnico FEIN, un taller concertado FEIN o una representante FEIN.

La lista de piezas de recambio actual de esta herramienta eléctrica la encuentra en internet bajo www.fein.com. Realice periódicamente los trabajos de mantenimiento siguientes:

Mantenimiento diario

- Vacíe el recipiente. Elimine por separado el agua y el polvo de metal.
- Abra la tapa (2) y la tapa lateral (8), y retire el polvo de metal.
- Limpie exteriormente la máquina con aire comprimido.

Mantenimiento semanal

- Aceite las piezas móviles según se indica en el rótulo de servicio.

Garantía.

La garantía del producto se realiza de acuerdo a las regulaciones legales vigentes en el país de adquisición.

Adicionalmente, FEIN ofrece una garantía ampliada de acuerdo con la declaración de garantía del fabricante FEIN. Detalles al respecto los puede obtener en su comercio especializado habitual, la representante FEIN en su país, o un servicio técnico FEIN.

Declaración de conformidad.

La empresa GRIT declara bajo su propia responsabilidad que este producto cumple con las disposiciones pertinentes detalladas en la última página de estas instrucciones de servicio.

Idioma original inglés/alemán

Protección del medio ambiente, eliminación.

Conforme a lo que marca la legislación nacional, es obligatorio que las máquinas estacionarias sean sometidas a un reciclaje que respete el medio ambiente.

Valores de emisión de ruido.

	Vacío	Lijado
Nivel de presión de sonido L_{pA} (re 20 μ Pa) medido con filtro A en el puesto de trabajo, en decibelios	90,5	99
Inseguridad K_{pA} , en decibelios	4	4
Nivel de potencia acústica L_{wA} (re 1 pW) medido con filtro A, en decibelios	101	108
Inseguridad K_{wA} , en decibelios	2,5	2,5
Condiciones de servicio		
Revoluciones [min^{-1}]	3000	3000
Material		acero inoxidable
Dimensiones		Tubo, diámetro 42,4 mm
Banda de lija		Grit by FEIN 36R

OBSERVACIÓN: la suma de los valores emitidos medidos, considerando la inseguridad respectiva, representa el límite superior que puede alcanzarse en las mediciones.



¡Utilizar unos protectores auditivos!

Valores de medición determinados según normativa del producto pertinente (ver última página en estas instrucciones de uso).





Datos técnicos.

Tipo	GXR	GXR AUS
Nº de pedido	9 90 01 001 00 1	9 90 01 001 01 1
Peso según EPTA-Procedure 01/2003 [kg]	45	45

Instrução de serviço original do módulo de lixamento radial.

Símbolos utilizados, abreviações e termos.

La simbología utilizada en estas instrucciones de uso o en la máquina, pretende advertirle sobre los posibles peligros que puedan presentarse al trabajar con la máquina.

Símbolo	Termo, significado
	Ação
	Símbolo geral de proibição
	Ler a documentação
	Advertência de perigo
	Símbolo de conformidade europeu

Para a sua segurança.



No emplee esta máquina sin haber leído detenidamente estas instrucciones de uso y sin haberlas comprendido en su totalidad, inclusive las ilustraciones, especificaciones y reglas de seguridad.



Lea y atégase a las instrucciones de uso de la lijadora de cinta GX75 que deberá montarse en esta máquina.

Guarde estas instrucciones de uso para posteriores consultas y entréguelas al usuario en caso de prestar o vender la máquina.

Para a montagem do módulo de lixamento radial na lixadeira de rolos só deve ser utilizado o material de fixação fornecido. Uma montagem incorrecta pode fazer com que o módulo de lixamento radial se solte da lixadeira de rolos durante o trabalho, causando graves acidentes.



Utilizar um equipamento de protecção pessoal. De acordo com a aplicação, deverá utilizar uma protecção para todo o rosto, protecção para os olhos ou um óculos protector. Se for necessário, deverá utilizar



uma máscara contra pó, protecção auricular, luvas de protecção ou um avental especial, para proteger-se de pequenas partículas de amoladura e de material.



Os olhos devem ser protegidos contra partículas a voar, produzidas durante as diversas aplicações. A máscara contra pó ou a máscara de respiração deve ser capaz de filtrar o pó produzido durante a respectiva aplicação. Se for sujeito durante longo tempo a fortes ruídos, poderá sofrer a perda da capacidade auditiva.



Antes de ligar a máquina, assegure-se de que todas as alavancas de aperto do dispositivo de aperto estejam bem apertadas. Se a máquina cair de repente durante o processo de trabalho e soltar a peça a ser trabalhada, podem ser provocados graves acidentes.

Num golpe de vista.

- 1 Dispositivo de aperto da cinta abrasiva (GX75)
- 2 Cobertura/limitador (GX75)
- 3 Protecção contra faúlhas (GX75)
- 4 Parafuso estrelado, contentor de aparas (GX75)
- 5 Base para apoio da peça (GX75)
- 6 Contentor de aparas (GX75)

- 7 Alavanca para dispositivo basculante (GX75)
- 8 Tampa lateral (GX75)
- 9 Parafusos de montagem, porcas alinhamento entre módulo de lixamento radial/lixadeira de rolos
- 10 Protecção contra faúlhas
- 11 Parafusos de orelhas, protecção contra aparas
- 12 Alavanca de avanço
- 13 Alavanca de montagem
- 14 Ajuste "Altura do centro" (centro do tubo)
- 15 Alavanca de aperto, ajuste "Altura do centro"
- 16 Ajuste "Profundidade de lixamento"/limitador de profundidade
- 17 Alavanca, ajuste da mesa de lixar
- 18 Recipiente de recolha
- 19 Dispositivos de protecção/tampa lateral
- 20 Parafusos de fixação, rolo e contacto
- 21 Rolo de contacto
- 22 Roda manual
- 23 Alavanca de aperto rápido, fixar a peça a ser trabalhada
- 24 Alavanca de aperto, ajuste do ângulo
- 25 Escala de ângulos
- 26 Mordente, rígido
- 27 Fixação/magazine para rolos de contacto
- 28 Rolos

Designação da máquina.

O módulo para lixar raios GXR só deve ser utilizado junto com a lixadeira de rolos GX75 para lixar extremidades de tubos com um diâmetro de 16 – 16 mm.

Instruções de montagem (Figura 1 + 2 + 3).

Lixadeira de rolos GX75.

 Antes de todos trabalhos na máquina, deverá puxar a ficha da tomada.

- Desmontar a protecção contra faíscas (3).
- Desmontar a base para apoio da peça (5) e a caixa de aparas (6) e o parafuso com cabeça em forma de estrela (4).
- Abrir a tampa lateral (8).
- Soltar o dispositivo de aperto (1) e remover a cinta abrasiva.
- Fechar a tampa lateral.
- Soltar a alavanca do dispositivo basculante (7) e colocar a lixadeira de rolos numa posição aproximadamente horizontal.

Módulo de lixamento radial GXR.

- Retirar o aparelho da embalagem e montar o acessório como descrito na folha suplementar.
- Empurrar o módulo para lixar raios na direcção da lixadeira de rolos de modo que os orifícios estejam alinhados com os parafusos.
- Unir ambos os aparelhos com as duas alavancas de montagem (13).
- Apertar a alavanca do dispositivo basculante (7).
- Encher o recipiente de recolha (18) com água até a metade. Colocar o recipiente de recolha entre os apoios do módulo de lixamento radial.

⚠ Há perigo de incêndio se o aparelho for operado com o recipiente coletor sem água!

Montar o rolo de contacto.

⚠ Antes de todos trabalhos na máquina, deverá puxar a ficha da tomada.

- Soltar ambos os parafusos de orelhas (11) e empurrar a protecção contra faíscas (10) completamente para cima.
- Colocar um rolo de contacto (21) com o diâmetro desejado na forquilha de guia e fixá-lo com os dois parafusos (20).
- Ajustar o movimento da cinta após trocar o rolo de contacto.
- Os rolos de contacto não utilizados devem sempre ser guardados no suporte (27), para serem protegidos contra danos.

Montar/trocar a cinta abrasiva.

⚠ Antes de todos trabalhos na máquina, deverá puxar a ficha da tomada.

- Abrir a tampa lateral (8 + 19).
- Soltar o dispositivo de aperto (1) e introduzir uma cinta abrasiva com um comprimento de 75 x 2250 mm.

ⓘ A indicação do sentido de rotação da cinta abrasiva deve coincidir com o sentido de rotação.

- Fixar a cinta abrasiva com o dispositivo de aperto (1).
- Arrastre la banda de lijor con la mano, y observe si ésta tiende a desviarse hacia la izquierda o derecha del rodillo de contacto.
- Ajustar o guia da roda de accionamento da lixadeira de modo que a cinta abrasiva se movimente no centro. O ajuste exacto é realizado com a máquina ligada.
- Fechar a tampa lateral (8 + 19).

Instruções de serviço.

⚠ Usar óculos de protecção. Fechar a tampa lateral (19)/(8). Se os dispositivos de protecção não forem montados, a cinta abrasiva poderá agarrar a roupa e provocar lesões graves.

- Girar o botão do interruptor de segurança vermelho da lixadeira de rolos GX75 para a direita e bascular a tecla para cima. O interruptor de ligar-desligar encontra-se atrás do interruptor de segurança vermelho.

Ligar:

- Premir a tecla verde.

Desligar:

- Premir a tecla vermelha.

⚠ Em situações de emergência, deverá premir imediatamente a tecla de PARAGEM DE EMERGÊNCIA da lixadeira de rolos.

Ajustar a cinta abrasiva.

- Ligar a lixadeira de rolos por instantes.
- Verificar a direcção na qual a cinta abrasiva foge lateralmente.
- Ajustar o movimento da cinta na lixadeira de rolos, até a cinta abrasiva se movimentar no centro do rolo de contacto (21).

Se não for possível centralizar o movimento da cinta abrasiva, deverá reajustar a paralelidade do GXR (figura 2 + 3):

- Soltar as duas porcas (9).
- Reajustar os parafusos (9) com uma chave para parafusos sextavados interiores de 4 mm. Mudar rapidamente para a lixadeira de rolos.
- Reapertar as duas porcas (9).

Controlar a paralelidade do movimento da cinta. Repetir os passos anteriores se o resultado não for satisfatório.

NOTA: O dispositivo de guia do rolo de contacto do GXR foi ajustado paralelamente a partir de fábrica. Um ajuste só é necessário, se ao ajustar a roda de accionamento não for possível alcançar um movimento centralizado da cinta.

Ajustar a altura do centro.

Normalmente, a altura do rolo de contacto é ajustada no centro do tubo. O ajuste pode no entanto ser alterado:

- Soltar a alavanca de aperto (15).
- Ajustar o rolo de contacto na altura desejada com a alavanca (14).
- Reapertar a alavanca de aperto.
- Controlar o ajuste com um lixamento de ensaio.

Indicações de trabalho

⚠ Usar óculos de protecção.

- Ajustar o movimento da cinta.
- Ajustar a altura do centro.
- Se necessário, deverá utilizar um limitador longitudinal (acessório), para fixar exactamente a peça a ser trabalhada.
- Posicionar-se ao lado da máquina e a alavanca de avanço (12) com a mão esquerda.
- Girar a manivela (17) com a mão direita, para movimentar lateralmente a mesa de trabalho e gastar uniformemente a cinta abrasiva. A peça a ser trabalhada não deve ir além das bordas da cinta abrasiva.
- Trabalhar sempre com uma força de pressão uniforme.

Manutenção e serviço pós-venda.

⚠ Antes de todos trabalhos na máquina, deverá puxar a ficha da tomada.

ⓘ Uma reparação só deve ser executada por um técnico especializado e de acordo com as directivas vigentes.

Para a reparação, recomendamos o serviço pós-venda FEIN, as oficinas contratuais FEIN e as representações FEIN.

A actual lista de peças sobressalentes desta ferramenta eléctrica se encontra na internet em www.fein.com. Executar regularmente os seguintes trabalhos de manutenção:

Trabalhos de manutenção diários

- Esvaziar o recipiente de recolha. Separar e deitar fora a água e o pó de metal.
- Abrir a cobertura (2) e a tampa lateral (8) e remover o pó de metal.
- Limpar o lado exterior da máquina com ar comprimido.

Trabalhos de manutenção semanais

- Lubrificar as peças móveis, como indicado na placa de serviço.

Garantia de evicção e garantia.

A garantia de evicção para este produto é válida conforme as regras legais no país onde é colocado em funcionamento.

Além disso a FEIN oferece uma garantia conforme a declaração de garantia de fabricante FEIN. Detalhes a este respeito podem ser adquiridos no seu revendedor especializado, no representante da FEIN no seu país ou no serviço pós-venda da FEIN.

Declaração de conformidade.

La empresa GRIT declara bajo su propia responsabilidad que este producto cumple con las disposiciones pertinentes detalladas en la última página de estas instrucciones de servicio.

Idioma original inglês/alemão

Protecção do meio ambiente, eliminação.

Máquinas estacionárias devem, de acordo com o direito nacional, ser enviadas a uma recuperação ecológica.

Valores de emissão de ruídos.

	Funcionamento em vazio	Lixar
Nível de emissão de pressão acústica avaliado como A medido L_{pA} (re 20 μ Pa), em decibel	90,5	99
Insegurança K_{pA} , em decibel	4	4
Nível de potência acústica avaliado como A medido L_{wA} (re 1 pW), em decibel	101	108
Insegurança K_{wA} , em decibel	2,5	2,5
Condições de serviço		
Velocidade [min^{-1}]	3000	3000
Material	–	aço inoxidável
Dimensão	–	Tube, diâmetro 42,4 mm
Correia abrasiva	–	Grit by FEIN 36R

OBSERVAÇÃO: A soma do valor de emissão medido e da respectiva insegurança representa o limite superior dos valores que podem ocorrer por ocasião de medições.



Utilizar protecção auricular!

Valores de medição averiguados de acordo com a respectiva norma de produto (ver a última página destas instruções de serviço).





Dados técnicos.

Tipo	GXR	GXR AUS
Número de encomenda	9 90 01 001 00 1	9 90 01 001 01 1
Peso conforme EPTA-Procedure 01/2003 [kg]	45	45

Πρωτότυπες οδηγίες χρήσης για μονάδα ακτινικής λείανσης.

Σύμβολα που χρησιμοποιούνται, συντηρήσεις και όροι.

Τα σύμβολα σ' αυτές τις οδηγίες χρήσης, κι ενδεχομένως επάνω στο ηλεκτρικό εργαλείο, επιστούν την προσοχή σας επί πιθανών κινδύνων κατά τη διάρκεια της εργασίας σας μ' αυτό το μηχάνημα.

Σύμβολο	Όρος, σημασία
	Ενέργεια
	Γενικό επιτακτικό σήμα
	Διαβάστε την τεκμηρίωση
	Προειδοποίηση κινδύνου
	Ευρωπαϊκό σήμα συμβατότητας

Για την ασφάλειά σας.



Να μη χρησιμοποιήσετε αυτό το μηχάνημα πριν διαβάσετε προσεκτικά και εννοήσετε εντελώς αυτές τις οδηγίες χειρισμού, συμπεριλαμβανομένων των εικόνων, των προδιαγραφών και των κανόνων ασφαλείας.



Να διαβάσετε και να λαμβάνετε υπόψη σας τις οδηγίες χρήσης του ταινιολειαντήρα GX75, που πρόκειται να συναρμολογηθεί σ' αυτό το μηχάνημα.

Φυλάξτε αυτές τις οδηγίες χρήσης για μια ενδεχόμενη μελλοντική χρήση ή, σε περίπτωση πώλησης, για να τις παραδώσετε στον αγοραστή.

Να χρησιμοποιήσετε μόνο το υλικό στερέωσης που περιέχεται στη συσκευασία για να συναρμολογήσετε τη μονάδα ακτινικής λείανσης στον ταινιολειαντήρα. Σε περίπτωση ελλείψεως συναρμολόγησης η μονάδα ακτινικής λείανσης μπορεί να λυθεί από τον ταινιολειαντήρα κατά τη διάρκεια της λείανσης και να προκαλέσει σοβαρά ατυχήματα.



Να φοράτε πάντοτε τη δική σας, ατομική προστατευτική ενδυμασία. Να χρησιμοποιείτε επίσης, ανάλογα με την εκάστοτε εργασία που εκτελείτε, προστατευτικές μάσκες, προστατευτικές διατάξεις ματιών ή προστατευτικά γυαλιά. Αν χρειαστεί, φορέστε και μάσκα προστασίας από σκόνη, ωασιπίδες, προστατευτικά γάντια ή μια ειδική προστατευτική ποδιά, που θα σας προστατεύει από τυχόν εκσφενδονιζόμενα λειαντικά σωματίδια ή θραύσματα υλικού. Τα μάτια πρέπει να προστατεύονται από τυχόν αιωρούμενα σωματίδια που μπορεί δημιουργηθούν κατά την εκτέλεση των διάφορων εργασιών. Οι αναπνευστικές και οι προστατευτικές μάσκες πρέπει να φιλτράρουν τον αέρα και να συγκρατούν τη σκόνη που δημιουργείται κατά την εργασία. Σε περίπτωση που εκτεθείτε για πολύ χρόνο σε ισχυρό θόρυβο μπορεί να απωλέσετε την ακοή σας.

Πριν την εκκίνηση πρέπει να βεβαιώσετε ότι έχουν σφικτεί καλά οι μοχλοί και οι διατάξεις σύσφιξης. Όταν κατά τη διάρκεια της εργασίας, το μηχάνημα χαμηλώσει ξαφνικά, ή λυθεί κάποιο εργαλείο, μπορεί να προκληθούν σοβαρά ατυχήματα.

Σύντομη επισκόπηση.

- 1 Διάταξη σύσφιξης ταινιολειαντήρα (GX75)
- 2 Καπάκι/Αναστολέας (GX75)
- 3 Προφυλακτήρας σπινθηρισμού (GX75)

- 4 Βίδα τριγωνικού αστέρα, κουτί γρεζιών (GX75)
- 5 Στήριγμα λείανσης (GX75)
- 6 Κουτί γρεζιών (GX75)
- 7 Μοχλός για διάταξη κλίσης (GX75)
- 8 Πλευρικό καπάκι (GX75)
- 9 Βίδες συναρμολόγησης, Παξιμόδια Ευθυγράμμιση Μονάδα ακτινικής λείανσης/Ταινιολειαντήρας
- 10 Προφυλακτήρας σπινθηρισμού
- 11 Βίδα με μοχλό, προφυλακτήρας σπινθηρισμού
- 12 Μοχλός πρόωθησης
- 13 Μοχλός συναρμολόγησης
- 14 Ρύθμιση «Υψος Center» (Κέντρο σωλήνα)
- 15 Μοχλός σύσφιξης, ρύθμιση «Υψος Center»
- 16 Ρύθμιση «Βάθος λείανσης»/Οδηγός βάθους
- 17 Μανιβέλα, ρύθμιση τραπέζιου λείανσης
- 18 Δοχείο συλλογής
- 19 Προστατευτικές διατάξεις/Πλευρικά καπάκια
- 20 Βίδες ασφαλείας, κύλινδρος επαφής
- 21 Κύλινδρος επαφής
- 22 Χειρολαβή
- 23 Μοχλός σύσφιξης, σύσφιξη υπό κατεργασία τεμαχίου
- 24 Μοχλός σύσφιξης, ρύθμιση γωνίας
- 25 Κλίμακα γωνιών
- 26 Σιαγόνες σύσφιξης, άκαμπτες
- 27 Συγκρατήρας/Ντεπό για κυλίνδρους επαφής
- 28 Ράουλα

Προορισμός του μηχανήματος.

Οι μονάδα ακτινικής λείανσης GXR πρέπει να χρησιμοποιείται μόνο σε συνδυασμό με τον ταινιολειαντήρα GX75 και αποκλειστικά για την τελική λείανση άκρων σωλήνων με διάμετρο 16 – 76 mm.

Οδηγίες συναρμολόγησης (Εικόνα 1 + 2 + 3).

Ταινιολειαντήρας GX75.

 Να βγάξετε το φιν από την πρίζα πριν από οποιαδήποτε εργασία στο ίδιο το μηχάνημα.

- Αποσυναρμολογήστε τον προφυλακτήρα σπινθηρισμού (3).
- Αποσυναρμολογήστε την επιφάνεια λείανσης (5), το κουτί γρεζιών (6) και τη βίδα με αστεροειδή χειρολαβή (4).
- Ανοίξτε το πλευρικό καπάκι (8).
- Λύστε τη διάταξη σύσφιξης (1) και αφαιρέστε τη λειαντική ταινία.
- Κλείστε το πλευρικό καπάκι.
- Λύστε το μοχλό για τη διάταξη κλίσης (7) και ρυθμίστε τον ταινιολειαντήρα περίπου οριζόντια.

Μονάδα ακτινικής λείανσης GXR.

- Αφαιρέστε τη συσκευή από τη συσκευασία και συναρμολογήστε τα εξαρτήματα όπως περιγράφεται στο ξεχωριστό φύλλο οδηγιών που συνοδεύει τη συσκευή.
- Ωθήστε τη μονάδα ακτινικής λείανσης κόντρα στον ταινιολειαντήρα και ευθυγραμμίστε τις τρύπες των βιδών.
- Συνδέστε τις δυο συσκευές με τους δυο μοχλούς συναρμολόγησης (13).
- Σφίξτε το μοχλό για τη διάταξη κλίσης (7).
- Γεμίστε το δοχείο συλλογής (18) μέχρι τη μέση τα νερό. Τοποθετήστε το δοχείο συλλογής ανάμεσα στα στήριγμα της μονάδας ακτινικής λείανσης.

⚠ Όταν το μηχάνημα λειτουργεί χωρίς νερό στο δοχείο υπάρχει κίνδυνος πυρκαγιάς!

Συναρμολόγηση κυλίνδρου επαφής.

⚠ Να βγάξετε το φιν από την πρίζα πριν από οποιαδήποτε εργασία στο ίδιο το μηχάνημα.

- Λύστε τις δυο βίδες μοχλού (11) και ωθήστε τον προφυλακτήρα σπινθηρισμού (10) τέρμα επάνω.
- Τοποθετήστε τον κύλινδρο επαφής (21) με την επιθυμητή διάμετρο στην περόνη οδήγησης και ασφαλίστε την με τις δυο βίδες (20).
- Μετά από κάθε αντικατάσταση πρέπει να επαναρυθμιστεί η διαδρομή της ταινίας.
- Οι κύλινδροι επαφής που δεν χρησιμοποιούνται πρέπει να διαφυλάγονται στο συγκρατήρα (27) για να προφυλαχτούν από τυχόν ζημιές.

Συναρμολόγηση/Αλλαγή λειαντικής ταινίας.

⚠ Να βγάξετε το φιν από την πρίζα πριν από οποιαδήποτε εργασία στο ίδιο το μηχάνημα.

- Ανοίξτε τα πλευρικά καπάκια (8 + 19).
- Λύστε τη διάταξη σύσφιξης (1) και τοποθετήστε μια λειαντική ταινία με διαστάσεις 75 x 2250 mm.
- !** Η ένδειξη κατεύθυνσης κίνησης της λειαντικής ταινίας πρέπει να ταυτίζεται με τη φορά περιστροφής.
- Σφίξτε τη λειαντική ταινία με τη διάταξη σύσφιξης (1).
- Κινήστε τη λειαντική ταινία με το χέρι και ελέγξτε μήπως ξεφεύγει προς τα αριστερά ή τα δεξιά του ρόουλου επαφής.
- Ρυθμίστε τον τροχό μετάδοσης κίνησης του ταινιολειαντήρα κατά τέτοιο τρόπο, ώστε η λειαντική ταινία να κινείται στη μέση. Η ρύθμιση είναι ακριβής όταν το μηχάνημα βρίσκεται σε λειτουργία.
- Ανοίξτε τα πλευρικά καπάκια (8 + 19).

Οδηγίες λειτουργίας.

⚠ Φοράτε προστατευτικά γυαλιά.

Κλείστε τα πλευρικά καπάκια (19)/(8). Όταν οι προστατευτικές διατάξεις δεν είναι συναρμολογημένες μπορεί τα ρούχα σας να περιπλεχτούν στη λειαντική ταινία κι εσείς να τραυματιστείτε σοβαρά.

- Γυρίστε προς τα δεξιά την κεφαλή του κόκκινου διακόπτη ασφαλείας στον ταινιολειαντήρα GX75 και ανασηκώστε το πλήκτρο. Ο διακόπτης ON/OFF βρίσκεται κάτω από τον κόκκινο διακόπτη ασφαλείας.

Θέση σε λειτουργία:

- Πατήστε το πράσινο πλήκτρο.

Θέση εκτός λειτουργίας:

- Πατήστε το κόκκινο πλήκτρο.

⚠ Σε περίπτωση ανάγκης πατήστε αμέσως το κόκκινο πλήκτρο διακοπή OFF ανάγκης στον ταινιολειαντήρα.

Ρύθμιση της λειαντικής ταινίας.

- Θέστε τον ταινιολειαντήρα για σε λειτουργία.
- Εξακριβώστε προς τα που ξεφεύγει η λειαντική ταινία.
- Ρυθμίστε στον ταινιολειαντήρα τη διαδρομή της ταινίας μέχρι η ταινία να κινείται συνεχώς στη μέση του κυλίνδρου επαφής (21).

Σε περίπτωση που δεν μπορείτε να ρυθμίσετε τη διαδρομή της λειαντικής ταινίας στη μέση του κυλίνδρου επαφής, τότε πρέπει να επαναρυθμίσετε την παραλληλότητα των GXR (εικόνα 2 + 3):

- Λύστε τις δυο βίδες (9).
- Ρυθμίστε τις δυο βίδες (9) με ένα κλειδί τύπου Άλεν 4 mm. Μεταβείτε για λίγο στον ταινιολειαντήρα.
- Σφίξτε πάλι τις δυο βίδες (9).

Ελέγξτε την παραλληλότητα της διαδρομής ταινίας. Να επαναλάβετε τα προηγούμενα βήματα όταν το αποτέλεσμα δεν είναι ικανοποιητικό.

ΥΠΟΔΕΙΞΗ: Η διάταξη οδήγησης για τα GXR είναι ρυθμισμένη παράλληλα από τον κατασκευαστή. Η επαναρύθμιση απαιτείται μόνο όταν κατά την εγκατάσταση του τροχού μετάδοσης κίνησης δεν μπορείτε να ρυθμίσετε τη διαδρομή της ταινίας στη μέση.

Ρύθμιση ύψους Center.

Κανονικά, το ύψος του κυλίνδρου επαφής ρυθμίζεται στο κέντρο του σωλήνα. Όμως, η ρύθμιση μπορεί να μεταβληθεί:

- Λύστε το μοχλό σύσφιξης (15).
- Ρυθμίστε τον κύλινδρο επαφής με το μοχλό (14) στο επιθυμητό ύψος.
- Σφίξτε πάλι το μοχλό σύσφιξης.
- Ελέγξτε τη ρύθμιση με διεξάγοντας μια δοκιμαστική λείανση.

Υποδείξεις εργασίας

⚠ Φοράτε προστατευτικά γυαλιά.

- Ρυθμίστε τη διαδρομή ταινίας.
- Ρυθμίστε το ύψος Center.
- Αν χρειαστεί, χρησιμοποιήστε έναν οδηγό μήκους (ειδικό εξάρτημα) για να σφίξετε με ακρίβεια το υπό κατεργασία τεμάχιο.
- Πάρτε θέση δίπλα στο μηχάνημα και τραβήξτε το μοχλό προώθησης (12).
- Γυρίστε με το δεξιό χέρι τη μανιβέλα (17) για να μετακινήσετε το τραπέζι εργασίας προς τα πλάγια ώστε έτσι να φθειρέται ομοιόμορφα. Το υπό κατεργασία τεμάχιο, όμως, δεν επιτρέπεται να καταλήξει έξω από τις ακμές της λειαντικής ταινίας.
- Να ασκείτε πάντοτε ομοιόμορφη πίεση.

Συντήρηση και Service.

⚠ Να βγάξετε το φιν από την πρίζα πριν από οποιαδήποτε εργασία στο ίδιο το μηχάνημα.

! Η συντήρηση/επισκευή επιτρέπεται να διεξαχθεί από έναν ειδικό τεχνίτη/μια ειδική τεχνίτρια σύμφωνα με τις εκάστοτε ισχύουσες διατάξεις.

Για τη συντήρηση/επισκευή σας συνιστάμε το Service της FEIN, τα εξουσιοδοτημένα συνεργεία της FEIN και τις αντιπροσωπείες της FEIN.

Στο Internet, στην ιστοσελίδα www.fein.com, θα βρείτε τον επίκαιρο πίνακα ανταλλακτικών γι' αυτό το ηλεκτρικό εργαλείο.

Να διεξάγετε τακτικά της εξής εργασίες συντήρησης:

Καθημερινές εργασίες συντήρησης

- Να αδειάζετε το δοχείο συλλογής. Να διαχωρίζετε και να αποσύρετε το νερό και τη μεταλλική σκόνη.
- Να ανοίγετε το καπάκι (2) και το πλευρικό καπάκι (8) και να αφαιρείτε τη μεταλλική σκόνη.
- Να καθαρίζετε το μηχάνημα εξωτερικά με πεπιεσμένο αέρα.

Εβδομαδιαίες εργασίες συντήρησης

- Να λαδώνετε τα κινητά εξαρτήματα όπως αναγράφεται στην πινακίδα συντήρησης.

Εγγύηση.

Η εγγύηση για το προϊόν ισχύει σύμφωνα με τις νομικές διατάξεις της χώρας στην οποία κυκλοφορεί.

Εκτός αυτού η FEIN παρέχει και μια εγγύηση σύμφωνα με τη Δήλωση Κατασκευαστή της FEIN. Για περισσότερες πληροφορίες απευθυνθείτε στον ειδικό έμπορα της περιοχής σας, στην αντιπροσωπεία της FEIN στη χώρα σας ή στην Υπηρεσία Εξυπηρέτησης Πελατών (Service) της FEIN.

Δήλωση συμβατότητας.

Η φίρμα GRIT δηλώνει με αποκλειστική ευθύνη της ότι αυτό το προϊόν ανταποκρίνεται πλήρως στους σχετικούς κανονισμούς που αναφέρονται στην τελευταία σελίδα αυτών των οδηγιών χρήσης.

Γλώσσα πρωτοτύπου Αγγλικά/Γερμανικά

Προστασία του περιβάλλοντος, απόσυρση.

Τα μονίμως εγκατεστημένα μηχανήματα πρέπει να ανακυκλώνονται με τρόπο φιλικό προς το περιβάλλον.

Τιμές εκπομπής θορύβου.

	Λειτουργία χωρίς φορτίο	Λείανση
Σύμφωνα με την καμπύλη A εκτιμηθείσα στάθμη εκπομπής ηχητικής πίεσης στη θέση εργασίας L_{pA} (re 20 μPa), σε ντεσιμπέλ /dB	90,5	99
Ανασφάλεια μέτρησης K_{pA} , σε ντεσιμπέλ /dB	4	4
Σύμφωνα με την καμπύλη A εκτιμηθείσα στάθμη ηχητικής ισχύος L_{wA} (re 1 pW), σε ντεσιμπέλ /dB	101	108
Ανασφάλεια μέτρησης K_{wA} , σε ντεσιμπέλ /dB	2,5	2,5
Συνθήκες λειτουργίας		
Αριθ. στροφών [min^{-1}]	3000	3000
Υλικό	–	ανοξειδωτος χάλυβας
Διαστάσεις	–	Σωλήνας, διάμετρος 42,4 mm
Λειαντική ταινία	–	Grit by FEIN 36R

ΠΑΡΑΤΗΡΗΣΗ: Το άθροισμα από τη μετρημένη τιμή εκπομπής και την αντίστοιχη ανασφάλεια μέτρησης αποτελεί το ανώτατο όριο των τιμών που μπορεί να εμφανιστούν στις διάφορες μετρήσεις.



Φοράτε ωτασπίδες!

Οι τιμές μέτρησης εξακριβώθηκαν βάσει του κατάλληλου προτύπου για το προϊόν (βλέπε την τελευταία σελίδα αυτών των οδηγιών χρήσης).





Τεχνικά χαρακτηριστικά.

Τύπος	GXR	GXR AUS
Κωδικός αριθμός	9 90 01 001 00 1	9 90 01 001 01 1
Βάρος σύμφωνα με EPTA-Procedure		
01/2003 [kg]	45	45

Original driftsvejledning radiuslibemodul.

Anvendte symboler, forkortelser og begreber.

Symbolerne, der anvendes i denne driftsvejledning og i givet fald på maskinen, skal henlede din opmærksomhed på mulige farer, der kan opstå med denne maskine, når den benyttes.

Symbol	Begreb, betydning
	Aktion
	Generelt påbudstegn
	Læs dokumentation
	Advarsel mod fare
	Europæisk overensstemmelsestegn

For sin sikkerheds skyld.

 Anvend ikke denne maskine, før du har læst hele denne driftsvejledning nøje, inkl. illustrationer, specifikationer og sikkerhedsregler.

 Læs og overhold driftsvejledningen til båndsliberen GX75, der skal monteres på denne maskine.

Denne driftsvejledning skal opbevares til senere brug og følge med maskinen, hvis den videregives eller sælges til en ny ejer.

Radiuslibeaggregatet må kun monteres på båndslibemaskinen med det medleverede fastgørelsesmateriale. En defekt montering kan medføre, at radiuslibeaggregatet løsner sig fra båndslibemaskinen under arbejdet, hvilket kan føre til alvorlige uheld.

 **Brug personligt beskyttelsesudstyr. Brug helmaske til ansigtet, øjenværn eller beskyttelsesbriller, afhængigt af det udførte arbejde. Brug afhængigt af arbejdets art støvmaske, høreværn, beskyttelsehandsker eller specialforklæde, der beskytter dig mod små slibe- og materialepartikler.** Øjenene skal beskyttes mod fremmede genstande, der flyver rundt i luften, og som opstår i forbindelse med forskelligt arbejde. Støv- eller åndedrætsmaske skal filtrere Du for høj støj i længere tid, kan Du lide høretab.

Sørg for, at alle spændegreb og spændeanordninger er spændt godt, før maskinen tændes. Sænker maskinen sig pludseligt eller løsner emnet sig under arbejdet, kan dette føre til alvorlige uheld.

Oversigt.

- 1 Slibebånd-spændeanordning (GX75)
- 2 Plade/anslag (GX75)
- 3 Øjenværn (GX75)
- 4 Grebskrue, gnistbox (GX75)
- 5 Slibeanlæg (GX75)
- 6 Gnistbox (GX75)
- 7 Greb til kipindstilling (GX75)
- 8 Sidelåge (GX75)

9 Monteringssskruer, møtrikker justering radiuslibeaggregat/båndslibemaskine

10 Øjenværn

11 Vingeskruer, øjenværn

12 Fremføringsarm

13 Monteringsarm

14 Indstilling „Centerhøjde“ (rørmidte)

15 Spændegreb til indstilling af „Centerhøjde“

16 Indstilling „Slibedybde“/dybdeanslag

17 Svingarm, indstilling af slibeboard

18 Skuffe

19 Beskyttelsesudstyr/sideplade

20 Sikringsskruer, kontaktrulle

21 Kontaktrulle

22 Håndhjul

23 Hurtigspændegreb, til fastspænding af emne

24 Spændegreb, vinkelindstilling

25 Vinkelskala

26 Spændekæbe, stiv

27 Holder/magasin til kontaktruller

28 Hjul

Bestemmelse af maskinen.

Radiuslibemodulet GXR kan sammenkoblet med båndsliberen GX75 udelukkende anvendes til udslibning af rørender med en diameter på 16 – 76 mm.

Montage (Billede 1 + 2 + 3).

Båndslibemaskine GX75.

 **Træk stikket ud af stikdåsen, før der arbejdes på maskinen.**

- Demontér øjenbeskyttelsen (3).
- Demontér slibeunderlaget (5), spåneboksen (6) og stjernegrebskruen (4).
- Åbn sidelågen (8).
- Løsn spændeanordningen (1) og fjern slibeåndet.
- Luk sidelågen.
- Løsn armen til kipindstillingen (7) og stil båndsliberen vandret.

Radiuslibemodulet GXR.

- Tag maskinen ud af emballagen og montér tilbehøret iht. det indlagte tillæg.
- Skub radiuslibemodulet mod båndsliberen, så monteringshullerne passer med hinanden.
- Forbind de to maskiner med de to monteringsarme (13).
- Spænd grebet til kipindstillingen (7).
- Fyld halvdelen af opfangningsbeholderen (18) op med vand. Stil opfangningsbeholderen mellem radiuslibeaggregatets støtteanordninger.

 **Kører aggregatet uden vand i opfangningsbeholderen, kan der opstå brand!**

Kontaktrulle monteres.

 **Træk stikket ud af stikdåsen, før der arbejdes på maskinen.**

- Løsn de to vingeskruer (11) og skub øjenbeskyttelsen (10) helt op.

- Anbring en kontaktrulle (21) med den ønskede diameter i en styregaffel og sikre denne med de to skruer (20).
- Justér båndløbet, hver gang kontaktrullen skiftes.
- Ikke anvendte kontaktruller bør altid opbevares i holderen (27) for at beskytte dem mod beskadigelser.

Slibebånd monteres/skiftes.

- ⚠ **Træk stikket ud af stikkåsen, før der arbejdes på maskinen.**
- Åbn sidepladen (8 + 19).
- Løsne spændeanordningen (1) og læg et slibebånd i med en længde på 75 x 2250 mm.
- ⚠ Slibebåndets løberetningsmærkning skal stemme overens med drejeretningen.
- Spænd slibebåndet med spændeanordningen (1).
- Bevæg slibebåndet med hånden og hold øje med, om det vandrer ud til højre eller venstre i forhold til kontaktrullen.
- Indstil drivhullets styreenhed på båndslibemaskinen, så slibebåndet løber i midten. Den nøjagtige justering gennemføres, når maskinen er slukket.
- Luk sidepladen (8 + 19).

Driftsinstruktioner.

- ⚠ **Anvend beskyttelsesbriller.**
- ⚠ **Luk sidepladen (19)/(8). Slibebåndet kan gribe fat i tøjet, hvis beskyttelsesudstyret ikke er monteret, hvorved du kan komme alvorligt til skade.**
- Drej knappen på den røde sikkerhedskontakt på båndslibemaskinen GX75 til højre og vip tasten op. Start-stop-kontakten findes under den røde sikkerhedskontakt.

Tænd:

- Tryk på den grønne taste.

Sluk:

- Tryk på den røde taste.
- ⚠ **Tryk i nødsituationer straks på den røde NØD-STOP-taste på båndslibemaskinen.**

Slibebånd justeres.

- Tænd kort for båndslibemaskinen.
- Iagttag, i hvilken retning slibebåndet vandrer.
- Justér båndløbet på båndslibemaskinen, til slibebåndet løber midt på kontaktrullen (21).

Er det ikke muligt at indstille båndløbet i midten, skal man sørge for, at GXR stilles parallelt (Fig. 2 + 3):

- Løsn de to møtrikker (9).
- Justér skrueerne (9) med en 4 mm indvendig sekskantnøgle. Skift kort til båndsliberen.
- Spænd de to møtrikker (9) igen.

Kontrollér, at båndløbet løber parallelt. Gentag de foregående skridt, hvis resultatet ikke er tilfredsstillende.

BEMÆRK: Styreenheden til kontaktrullen på GXR er indstillet parallelt på fabrikken. En justering er kun nødvendig, hvis et centrisk båndløb ikke kan opnås, når drivhullet klargøres.

Centerhøjde indstilles.

Kontaktrullens højde indstilles normalt på rørmidte. Indstillingen kan dog ændres:

- Løsne spændesystemet (15).
- Stil kontaktrullen på den ønskede højde med grebet (14).
- Spænd grebet igen.
- Kontrollér indstillingen med en prøvelslibing.

Arbejdsanvisninger

⚠ Anvend beskyttelsesbriller.

- Justér båndløbet.
- Indstil centerhøjden.
- Anvend i givet fald et længdeanslag (tilbehør) for at fastspænde emnet i det nøjagtige mål.
- Stil dig ved siden af maskinen og træk i grebet (12) med den venstre hånd.
- Drej på håndsvinget (17) med den højre hånd for at bevæge arbejdsbordet i siden og så slibebåndet slibes jævnt. Emnet må ikke rage ud over slibebåndets kanter.
- Arbejd altid med jævnt tryk.

Vedligeholdelse og kundeservice.

⚠ Træk stikket ud af stikkåsen, før der arbejdes på maskinen.

⚠ Istandsættelsesarbejde må kun gennemføres af specialiseret personale iht. gældende forskrifter.

Vi anbefaler, at få maskinen istandsat af FEIN kundeservice, et autoriseret FEIN serviceværksted og FEIN repræsentationer.

Den aktuelle reservedelsliste til el-værktøjet findes under www.fein.com.

Gennemfør følgende vedligeholdelsesarbejde med regelmæssige mellemrum:

Dagligt vedligeholdelsesarbejde

- Tøm opfangningsbeholderen. Skil vand og metalstøv og bortskaf det.
- Åbn pladen (2) og sidepladen (8) og fjern metalstøvet.
- Rengør den udvendige side af maskinen med trykluft.

Ugentligt vedligeholdelsesarbejde

- Smør de bevægelige dele med olie, som markeret på serviceskiltet.

Mangelsansvar/reklamationsret og garanti.

Mangelsansvaret/reklamationsretten er fastlagt i de lovbestemmelser, der gælder i det land, hvor maskinen markedsføres.

Derudover yder FEIN garanti iht. FEIN fabrikantens garanti erklæring. Hvis du ønsker at vide mere, er du velkommen til at kontakte din forhandler, FEIN filialen i dit hjemland eller FEIN kundeservice.

Overensstemmelseserklæring.

Firmaet GRIT erklærer på eget ansvar, at dette produkt er i overensstemmelse med de gældende bestemmelser, der findes på den sidste side i denne driftsvejledning.

Originalsprog engelsk/tyisk

Miljøbeskyttelse, bortskaffelse.

Stationære maskiner, tilbehør og emballage skal genbruges iht. gældende miljøbestemmelser.

Støj-emissionsværdier.

	Tomgang	Slibning
Målt A-vurderet emissionslydtrykniveau på arbejdspladsen L_{pA} (re 20 μ Pa), i decibel	90,5	99
Usikkerhed K_{pA} , i decibel	4	4
Målt A-vurderet lydeffektniveau L_{wA} (re 1 pW), i decibel	101	108
Usikkerhed K_{wA} , i decibel	2,5	2,5

Driftsbetingelser

Omdrejningstal [/min]	3000	3000
Materiale	–	rustfrit stål
Mål	–	rør, diameter 42,4 mm
Slibeband	–	Grit by FEIN 36R

ANMÆRKNING: Summen af målt emissionsværdi og tilhørende usikkerhed udgør den øverste grænse for de værdier, der kan optræde under målearbejdet.



Brug høreværn!

Måleværdier er beregnet efter passende produktstandard (se sidste side i denne driftsvejledning).





Tekniske data.

Type	GXR	GXR AUS
Bestillingsnummer	9 90 01 001 00 1	9 90 01 001 01 1
Vægt iht. EPTA-Procedure 01/2003 [kg]	45	45

Original driftsinstruks for radiusslipemodul.

Anvendte symboler, forkortelser og uttrykk.

Symbolene som brukes i denne driftsinstruksen og eventuelt på maskinen skal gjøre deg oppmerksom på mulige farer i løpet av arbeidet med denne maskinen.

Symbol	Uttrykk, betydning
	Aksjon
	Generelt forbudstegn
	Les dokumentasjonen
	Advarsel mot farer
	Europeisk samsvarserklæring

For din egen sikkerhet.



Ikke bruk denne maskinen før du har lest grundig gjennom denne driftsinstruksen og har forstått den helt, inklusiv bildene, spesifikasjonene og sikkerhetsreglene.



Les og ta hensyn til driftsinstruksen for båndsliperen GX75, som skal monteres på denne maskinen. Ta vare på denne driftsinstruksen til senere bruk og la den følge med maskinen når denne gis eller selges videre. **Til montering av radiusslipemodulen på båndsliperen må du kun bruke det medleverte festemateriellet.** Feil montering kan føre til at radiusslipemodulen løsner fra båndsliperen i løpet av arbeidet og forårsaker alvorlige skader.



Bruk personlig beskyttelsesutstyr. Avhengig av typen bruk må du bruke visir, øyebeskyttelse eller vernebriller. Om nødvendig må du bruke støvmaske, hørselvern, vernehansker eller spesialfokle som holder små slipe- og materialpartikler unna kroppen din. Øynene bør beskyttes mot fremmedlegemer som kan fly rundt ved visse typer bruk. Støv- eller pustevernmasker må filtrere den typen støv som oppstår ved denne bruken. Hvis du er utsatt for sterk støy over lengre tid, kan du miste hørselen.

Før du slår på maskinen må du sørge for at alle spennhendene og spenninnretningene er trukket godt fast. Hvis maskinen plutselig senkes eller arbeidsstykket løsner under arbeidet, kan dette føre til alvorlige uhell.

Med ett blikk.

- 1 Slipebånd-spenninnretning (GX75)
- 2 Deksel/anlegg (GX75)
- 3 Gnistvern (GX75)
- 4 Stjerneskrue, sponkasse (GX75)
- 5 Slipeunderlag (GX75)
- 6 Sponkasse (GX75)
- 7 Spak for vippeinnretning (GX75)
- 8 Sidedeksel (GX75)
- 9 Monteringsskruer, mutrer innretting radiusslipemodul/båndslipemaskin
- 10 Gnistvern
- 11 Vingskruer, gnistvern

- 12 Fremføringsspak
- 13 Monteringsspak
- 14 Innstilling «Senterhøyde» (midten av røret)
- 15 Spennhendel, innstilling «senterhøyde»
- 16 Innstilling «Slipedybde»/dybdeanlegg
- 17 Sveiv, slipebordjustering
- 18 Oppsamlingsbeholder
- 19 Beskyttelsesinnretninger/sidedeksel
- 20 Sikringsskruer, kontaktrull
- 21 Kontaktrull
- 22 Håndhjul
- 23 Hurtigspak, fastspenning av arbeidsstykket
- 24 Spennhendel, vinkelinnstilling
- 25 Vinkelskala
- 26 Spennbakker, stive
- 27 Holder/magasin for kontaktruller
- 28 Ruller

Maskinens formål.

Radiusslipemodulen GXR kan i kombinasjon med båndsliperen GX75 utelukkende brukes til sliping av rørender med en diameter på 16 – 76 mm.

Montasjeinstrukser (Bilde 1 + 2 + 3).

Båndsliper GX75.

 **Før alle arbeider på maskinen utføres må støpset trekkes ut av stikkkontakten.**

- Demonter gnistvernet (3).
- Demonter slipeunderlaget (5), sponkassen (6) og stjerneskruen (4).
- Åpne sidedekselet (8).
- Løsne spenninnretningen (1) og fjern slipebåndet.
- Lukk sidedekselet.
- Løsne spaken for vippeinnretningen (7) og sett båndsliperen omtrent vannrett.

Radiusslipemodul GXR.

- Ta redskapet ut av emballasjen og monter tilbehøret, som vist i vedlagt ark.
- Skyv radiusslipemodulen mot båndsliperen og rett opp skruerboringene.
- Forbind de to redskapene med de to monteringspakkene (13).
- Trekk spaken for vippeinnretningen (7) fast.
- Fyll oppsamlingsbeholderen (18) halvveis opp med vann. Sett oppsamlingsbeholderen mellom støttene på radiusslipemodulen.

 **Hvis produktet brukes uten vannfylt oppsamlingsbeholder er det fare for brann!**

Montering av kontaktrull.

 **Før alle arbeider på maskinen utføres må støpset trekkes ut av stikkkontakten.**

- Løsne de to vingskruene (11) og skyv gnistvernet (10) helt opp.
- Sett en kontaktrull (21) med ønsket diameter inn i styregaffelen og sikre denne med begge skruene (20).
- Juster båndets bevegelse etter hver utskifting av kontaktrullen.

- Kontaktruller som ikke brukes skal alltid oppbevares i holderen (27) slik at de beskyttes mot skader.

Montering/utskifting av slipebåndet.

- ⚠ **Før alle arbeider på maskinen utføres må støpselet trekkes ut av stikkkontakten.**
- Åpne sidedekselet (8 + 19).
- Løsne spenninnretningen (1) og legg inn et slipebånd med en lengde på 75 x 2250 mm.
- ⚠ Løperetningsmerkingen på slipebåndet må stemme overens med dreieretningen.
- Stramm slipebåndet med spenninnretningen (1).
- Beveg slipebåndet med hånden og legg merke til om det beveger seg ut mot venstre eller høyre fra kontaktrullen.
- Innstill føringen av drivhjulet slik på båndsliperen at slipebåndet går i midten. Den nøyaktige justeringen utføres med innkoplet maskin.
- Lukk sidedekselet (8 + 19).

Driftsinstruksjoner.

- ⚠ **Bruk vernebriller. Lukk sidedekslene (19)/(8). Hvis beskyttelsesinnretningene ikke er montert kan slipebåndet gripe tak i tøyet og skade deg alvorlig.**
- Drei knappen på den røde sikkerhetsbryteren på båndsliperen GX75 mot høyre og slå tasten opp. På-/av-bryteren befinner seg under den røde sikkerhetsbryteren.

Innkobling:

- Trykk på den grønne tasten.

Utkobling:

- Trykk på den røde tasten.

- ⚠ **I nødsituasjoner må du straks trykke på den røde NØDSTOPP-tasten på båndsliperen.**

Justering av slipebåndet.

- Slå båndsliperen kun på ett øyeblikk.
- Hold øye med hvilken retning slipebåndet beveger seg mot.
- Juster båndets bevegelse på båndsliperen til slipebåndet går i midten på kontaktrullen (21).

Hvis båndets bevegelse ikke kan justeres til midten, må parallelliteten til GXR justeres (bilde 2 + 3):

- Løsne de to mutrene (9).
- Etterstill skruene (9) med en 4 mm umbrakonøkkel. Skift kort til båndsliperen.
- Trekk de to mutrene (9) fast igjen.

Sjekk parallelliteten i båndets bevegelse. Gjenta de tidligere skrittene hvis resultatet ikke er tilfredsstillende.

MERK: Føringssinnretningen for kontaktrullen til GXR er innstilt parallellt på fabrikk. En justering er kun nødvendig hvis det ikke oppnås en sentrisk båndbevegelse ved innretning av drivhjulet.

Innstilling av senterhøyden.

Høyden på kontaktrullen innstilles vanligvis på midten av røret. Men innstillingen kan endres:

- Løsne spennarmen (15).
- Innstill kontaktrullen på ønsket høyde med spaken (14).
- Trekk spennarmen fast igjen.
- Sjekk innstillingen med en prøvesliping.

Arbeidshenvisninger

⚠ Bruk vernebriller.

- Juster båndets bevegelse.
- Innstill senterhøyden.
- Om nødvendig må du bruke et lengdeanlegg (tilbehør), for å kunne spenne arbeidsstykket helt nøyaktig inn.
- Stå ved siden av maskinen og trekk i fremføringsspaken (12) med venstre hånd.
- Drei med høyre hånd i sveiven (17), for å bevege arbeidsbordet mot siden og slite slipebåndet jevnt. Arbeidsstykket må da ikke komme over kantene på slipebåndet.
- Arbeid alltid med jevnt presstrykk.

Vedlikehold og kundeservice.

⚠ Før alle arbeider på maskinen utføres må støpselet trekkes ut av stikkkontakten.

- ⚠ En reparasjon må kun utføres av en fagmann i samsvarende med de gyldige forskriftene.

Til reparasjon anbefaler vi FEIN-kundeservice, autoriserte FEIN-verksteder og FEIN-representanter. Den aktuelle reservedelslisten for dette elektroverktøyet finner du på internettet under www.fein.com. Utfør følgende vedlikeholdsarbeider med jevne mellomrom:

Daglige vedlikeholdsarbeider

- Tøm oppsamlingsbeholderen. Adskill og deponer vann og metallstøv.
- Åpne dekselet (2) og sidedekselet (8) og fjern metallstøv.
- Rengjør maskinen utvendig med trykkluft.

Ukentige vedlikeholdsarbeider

- Smør de bevegelige delene som angitt på serviceskillet.

Reklamasjonsrett og garanti.

Reklamasjonsretten for produktet gjelder jf. de lovmessige bestemmelsene i det landet produktet selges i. Ut over dette yter FEIN garanti i henhold til FEIN-produktens garantierklæring. Nærmere informasjon om dette får du hos din forhandler, FEIN-representanten i Norge eller hos FEIN-kundeservice.

Samsvarserklæring.

Firmaet GRIT erklærer som eneansvarlig at dette produktet stemmer overens med de vanlige bestemmelsene som er oppført på siste side i denne driftsinstruksjonen. Originalspråk engelsk/tysk

Miljøvern, deponering.

Stasjonære maskiner skal ifølge nasjonal lovgivning leveres inn til en miljøvennlig resirkulering.

Støy-emisjonsverdi.

	Tomgang	Sliping
Målt A-bedømt emisjons-lydtrykknivå på arbeidsplassen L_{pA} (re 20 μ Pa), i desibel	90,5	99
Usikkerhet K_{pA} , i desibel	4	4
Målt A-bedømt lydefektnivå L_{wA} (re 1 pW), i desibel	101	108
Usikkerhet K_{wA} , i desibel	2,5	2,5
Driftsvilkår		
Turtall [min^{-1}]	3000	3000
Materiale	–	Rustfritt stål
Mål	–	Rør, diameter 42,4 mm
Slipebånd	–	Grit by FEIN 36R

ANMERKNING: Summen av målt emisjonsverdi og tilhørende usikkerhet er øvre grense for verdiene som kan oppstå ved målinger.



Bruk hørselvern!

Måleverdier funnet etter tilsvarende produktstandard (se siste side i denne driftsinstruksen).





Tekniske data.

Type	GXR	GXR AUS
Bestillingsnummer	9 90 01 001 00 1	9 90 01 001 01 1
Vekt tilsvarende EPTA-Procedure 01/2003 [kg]	45	45

Bruksanvisning i original för radieslipmodul.

Använda symboler, förkortningar och begrepp.

De symboler som används i denna bruksanvisning och eventuellt finns på maskinen gör användaren uppmärksam på möjliga faror vid hantering med denna maskin.

Symbol	Begrepp, betydelse
	Aktion
	Allmän påbudssymbol
	Läs dokumentationen
	Varning för fara
	Europeiskt överensstämmelsemärke

För din säkerhet.

 Använd inte maskinen innan du noggrant läst denna bruksanvisning och fullständigt förstått alla anvisningar inklusive figurer, specifikationer och säkerhetsregler.

 Läs och beakta bruksanvisningen för bandslipen GX75, som ska monteras på denna maskin. Denna bruksanvisning bör förvaras för senare bruk och bifogas maskinen vid försäljning eller överlåtelse.

Använd för montering av rundslipningsenheten på bandslipen endast medföljande fästelement. En felaktig montering kan leda till att rundslipningsenheten under arbetet lossar från bordsstället och sedan orsakar allvarliga olyckor.

 **Använd personlig skyddsutrustning. Använd alltefter avsett arbete ansiktsskärm, ögonskydd eller skyddsglasögon. Om så behövs, använd dammfiltermask, hörselskydd, skyddshandskar eller skyddsförkläde som skyddar mot små utslungade slip- och materialpartiklar. Ögonen ska skyddas mot utslungade främmande partiklar som kan uppstå under arbetet.**

 Damm- och andningsskydd måste kunna filtrera bort det damm som eventuellt uppstår under arbetet. Risk finns för hörselskada under en längre tids kraftigt buller.

Kontrollera före påkoppling att alla spännspakar och spännanordningar på bordsstället är ordentligt åtdragna. Om maskinen under arbetet plötsligt sjunker ner eller om arbetsstycket lossar kan allvarliga olyckor uppstå.

Översikt.

- 1 Slipbandets spännanordning (GX75)
- 2 Skydd/anslag (GX75)
- 3 Gnistskydd (GX75)
- 4 Stjärnskruv för spånlådan (GX75)
- 5 Slipstöd (GX75)
- 6 Spånlåda (GX75)
- 7 Spak för tippanordning (GX75)
- 8 Sidolock (GX75)
- 9 Montageskruvar, muttrar för inriktning av radieslipningsenhet/bandslipmaskin

10 Gnistskydd

11 Vingskruvar för gnistskyddet

12 Frammatningsspak

13 Montagespakar

14 Inställning av "Centerhöjd" (rörcentrum)

15 Spännspak, inställning "Centerhöjd"

16 Inställning av "Slipdjup"/djupanslag

17 Vev för slipbordets inställning

18 Uppsamlingsbehållare

19 Skyddsanordningar/sidolock

20 Låsskruvar för kontaktrulle

21 Kontaktrulle

22 Ratt

23 Snabbspännspak, fastspänning av arbetsstycket

24 Spännspak för vinkelinställning

25 Vinkelskala

26 Chuckbackar, fasta

27 Hållare/magasin för kontaktrullar

28 Rullar

Maskinens användning.

Rundslipningsenheten GXR är i kombination med bandslipen GX75 endast avsedd för utslipning av ändorna på rör med en diameter mellan 16 – 76 mm.

Monteringsanvisningar (Figur 1 + 2 + 3).

Bandslip GX75.

 **Dra stickproppen ur nätuttaget innan arbeten utförs på maskinen.**

- Ta bort gnistskyddet (3).
- Ta bort slipstödet (5), spånlådan (6) och stjärngreppsskruven (4).
- Öppna sidolocket (8).
- Lossa spännanordningen (1) och ta bort slipbandet.
- Stäng sidolocket.
- Lossa spaken för tippanordningen (7) och ställ upp bandslipen nära nog vägrätt.

Radieslipmodul GXR.

- Ta verktyget ur förpackningen och montera tillbehöret enligt beskrivning i bilagan.
- Skjut upp rundslipningsenheten mot bandslipen och rikta in skruvhålen.
- Sammanfoga båda enheterna med monteringsspakarna (13).
- Dra fast spaken för tippanordningen (7).
- Fyll uppsamlingsbehållaren (18) till hälften med vatten. Ställ upp uppsamlingsbehållaren mellan rundslipningsenhetens stöd.

 **Brandrisk finns om uppsamlingsbehållaren inte är fylld med vatten!**

Montering av kontaktrulle.

 **Dra stickproppen ur nätuttaget innan arbeten utförs på maskinen.**

- Lossa båda vingskruvarna (11) och skjut gnistskyddet (10) ända upp.
- Sätt in en kontaktrulle (21) med önskad diameter i gejdgaffeln och lås med de båda skruvarna (20).

- Justera slipbandets inriktning efter varje byte av kontaktrulle.
- Icke använda kontaktrullar bör skyddas mot skada och därför förvaras i hållaren (27).

Montering/byte av slipband.

⚠ Dra stickproppen ur nätuttaget innan arbeten utförs på maskinen.

- Öppna sidolocket (8 + 19).
- Lossa spännanordningen (1) och lägg upp ett slipband med måtten 75 x 2250 mm.
- ⓘ Slipbandets utmärkta löpriktning måste stämma överens med rotationsriktningen.
- Spänn slipbandet med spännanordningen (1).
- Rotera slipbandet för hand och kontrollera att det på kontaktrullen varken löper åt vänster eller höger.
- Ställ in drivhulets styrning på bandslipen så att slipbandet löper centriskt. Exakt justering ska ske på inkopplad maskin.
- Stäng sidolocket (8 + 19).

Bruksanvisningar.

⚠ Använd skyddsglasögon. Stäng sidolocket (19)/(8). Om skyddsanordningarna inte monterats finns risk för att slipbandet drar in klädesplagg, varvid användaren kan komma till allvarlig skada.

- Vrid den röda säkerhetsbrytarens knapp på bandslipen GX75 åt höger och fäll upp knappen. Strömställaren sitter under den röda säkerhetsbrytaren.

Inkoppling:

- Tryck på den gröna knappen.

Frånkoppling:

- Tryck på den röda knappen.

⚠ Vid nödsituationer tryck genast ned den röda NÖD-STOPP-knappen på bandslipen.

Justering av slipband.

- Koppla helt kort på bandslipen.
 - Observera i vilken riktning slipbandet löper.
 - Justera bandets löpriktning på bandslipen tills slipbandet löper centriskt på kontaktrullen (21).
- Om bandets löpriktning inte går att justera måste parallelliteten på GXR justeras (bild 2 + 3):
- Lossa båda muttrarna (9).
 - Efterdra skruvarna (9) med en 4 mm sexkantnyckel. Koppla helt kort om till bandslipen.
 - Dra åter fast båda muttrarna (9).

Kontrollera parallelliteten för bandets inriktning. Upprepa ovan beskrivna steg när resultatet inte är tillfredsställande.

ANVISNING: Gejden för kontaktrullen på GXR är vid fabriken parallellt inställd. En justering krävs endast om vid drivhulets anordning ett centriskt bandförlopp inte uppnås.

Inställning av centerhöjd.

Kontaktrullens höjd är normalt inställd mot rörets centrum. Inställningen kan dock ändras:

- Lossa spännarmen (15).
- Ställ med spaken (14) in kontaktrullen på önskad höjd.

- Dra åter fast spännarmen.
- Kontrollera inställningen genom provslipning.

Arbetsanvisningar

⚠ Använd skyddsglasögon.

- Justera bandets löpriktning.
- Ställ in centerhöjden.
- Använd, om så behövs, ett långsgående anslag (tillbehör) för exakt inspänning av arbetsstycket.
- Ställ dig bredvid maskinen och dra i matarspaken (12) med vänstra handen.
- Vrid veven (17) med högra handen för förflyttning av arbetsbordet i sidled för jämnt slitage av slipbandet. Arbetsstycket får inte gå ut över slipbandets kanter.
- Slipa alltid med konstant anliggningsstryck.

Underhåll och kundservice.

⚠ Dra stickproppen ur nätuttaget innan arbeten utförs på maskinen.

ⓘ En reparation får endast utföras av en yrkesarbetare enligt tillämpliga föreskrifter.

För reparation rekommenderar vi FEIN-kundservice, FEIN-märkesverkstad och FEIN-representationer. Den aktuella reservdelslistan för detta elverktyg hittar du i Internet på adress: www.fein.com.

Utför regelbundet följande servicearbeten:

Dagliga underhållsåtgärder

- Töm uppsamlingsbehållaren. Skilj åt vatten och metalldam och avfallshanterta.
- Öppna skyddet (2) och sidolocket (8) och avlägsna metalldammet.
- Rengör maskinen utvändigt med tryckluft.

Underhållsåtgärder varje vecka

- Smörj de rörliga delarna med olja enligt märkning på serviceskyt.

Garanti och tilläggsgaranti.

Garanti lämnas på produkten enligt de lagbestämmelser som gäller i aktuellt användningsland. Dessutom lämnar FEIN en tilläggsgaranti enligt FEIN-tillverkargarantiförklaring. Detaljerad information får du hos fackhandlaren, FEIN-representationen i aktuellt land eller FEIN-kundservice.

Försäkran om överensstämmelse.

GRIT försäkrar under exklusivt ansvar att denna produkt överensstämmer med de tillämpliga föreskrifter som anges på bruksanvisningens sista sida. Originalspråk engelska/tyska

Miljöskydd, avfallshantering.

Stationärmaskiner ska enligt nationell rätt omhändertas för miljövänlig materialåtervinning.

Bulleremissionsvärden.

	Tomgång	Slipning
Uppmätt A-vägd emissions- ljudtrycksnivå vid arbetsplat- sen L_{pA} (re 20 μPa) i decibel	90,5	99
Onoggrannhet K_{pA} i decibel	4	4
Uppmätt A-vägd ljud- trycksnivå L_{wA} (re 1 pW) i decibel	101	108
Onoggrannhet K_{wA} i decibel	2,5	2,5
Driftsvillkor		
Varvtal [r/min]	3000	3000
Material	–	Rostfritt stål
Dimension	–	Rör, diameter 42,4 mm
Slipband	–	Grit by FEIN 36R

ANMÄRKNING: Summan av uppmätt emissionsvärde och tillhörande onoggrannhet bildar övre gränsen för de värden som kan uppstå vid mätningar.



Använd hörselskydd!

Mätvärdena har tagits fram enligt tillämplig produktnorm (se bruksanvisningens sista sida).





Tekniska data.

Typ	GXR	GXR AUS
Artikelnummer	9 90 01 001 00 1	9 90 01 001 01 1
Vikt enligt EPTA- Procedure 01/2003 [kg]	45	45

Alkuperäiset ohjeet – Säteishiomayksikkö.

Symbolit, lyhenteet ja erikoissanasto.

Tässä käyttöohjeessa ja mahdollisesti myös itse sähkötyökalussa olevien tunnuksien tarkoitus on kiinnittää työkalua käyttävän huomion mahdollisiin käytönaikaisiin riskeihin ja vaaroihin.

Symboli	Termi, merkitys
	Toimenpide
	Yleinen opastemerkki
	Lue ohjeet läpi
	Varo, vaara
	EU-vastavuusmerkki

Työturvallisuus.



Koneen saa ottaa käyttöön vasta, kun ensin on perehdytty käyttöohjeeseen ja sen sisältö kuvitus, erittelyt ja turvamaäräykset mukaan lukien ovat tulleet ymmärretyiksi.



Koska tämä kone liitetään nauhahiomakoneeseen GX75, myös sen käyttöohje on muistettava lukea ja noudattaa siinä annettuja ohjeita.

Säilytä tämä käyttöohje myöhempä tarvetta silmällä pitäen ja anna se koneen mukaan, mikäli kone myydään eteenpäin tai luovutetaan toisen käyttöön.

Putkihiontamoduulin saa kiinnittää nauhahiomakoneeseen ainoastaan toimitukseen kuuluvilla kiinnitysosilla. Jos moduuli asennetaan väärin, se voi irrota hiomakoneesta kesken työstön ja aiheuttaa vakavan työtapaturman.



Käytä henkilökohtaisia suojavarusteita. Käytä käytöstä riippuen kokokasvonaamiota, silmäsuojusta tai suojalaseja. Jos mahdollista, käytä pölynaamaria, kuulonsuojainta, suojakäsineitä tai erikoissuojaväätettä, joka suojaa sinut pieniltä hioma- ja materiaalihiukkasilta. Silmät tulee suojata lenteleviltä vierailta esineiltä, jotka saattavat syntyä erilaisessa käytössä. Pöly- tai hengityssuojanaamareiden täytyy suodattaa pois työstössä syntyvä pöly. Jos olet pitkään alttiina voimakkaalle melulle, saattaa se vaikuttaa heikentävästi kuuloon.

Ennen kuin kytket virran päälle, tarkista, että kiristinviput ja -laitteet on kiinnitetty kunnolla. Jos kone tai työkappale pääsee irtoamaan kesken työstön, seurauksena voi olla vakava tapaturma.

Laitteen osat.

- 1 Hiomanauhan kiristin (GX75)
- 2 Suojus/rajoitin (GX75)
- 3 Kipinäsuojus (GX75)
- 4 Lastusäiliön lukkoruuvi (GX75)
- 5 Hioma-alusta (GX75)
- 6 Lastusäiliö (GX75)
- 7 Kallistinvipu (GX75)
- 8 Sivusuojus (GX75)

9 Asennusruuvit, mutterit säteishiomayksikön/ nauhahiomakoneen suuntaukseen

10 Kipinäsuojus

11 Kipinäsuojuksen siipiruuvit

12 Syöttövipu

13 Asennusvipu

14 Putken keskipistekohdistin

15 Kiristinvipu (putken keskipistekohdistin)

16 Hiomasyvyyden säätö/rajoitin

17 Hiomapöydän säätökampi

18 Pölysäiliö

19 Sivusuojus

20 Kontaktirullan varmistusruuvit

21 Kontaktirulla

22 Käsipyörä

23 Pikakiristinvipu työkalun kiinnitykseen

24 Kulmasäädön kiristinvipu

25 Kulma-asteikko

26 Kiinteät kiristinleuat

27 Kontaktirullien pidike/säilytyslipas

28 Rullat

Koneen käyttökohteet.

Säteishiomayksikköä GXR käytetään aina nauhahiomakoneeseen GX75 yhdistettynä ainoastaan putkien päiden hiontaan, putkien läpimitat 16 – 76 mm.

Asennusohjeet (kuva 1 + 2 + 3).

Nauhahiomakone GX75.



Pistoke on muistettava irrottaa pistorasiasta aina ennen kaikkia koneeseen kohdistuvia töitä.

- Irrota kipinäsuojus (3).
- Irrota sen jälkeen hioma-alusta (5), kipinälaatikko (6) ja lukkoruuvi (4).
- Avaa moduulin sivusuojus (8).
- Löysää hiomanauhan kiristin (1) ja poista hiomanauha.
- Sulje sitten sivusuojus.
- Löysää kippauslaitteen (7) vipu ja aseta nauhahiomakone suunnilleen vaakasuoraan.

Säteishiomayksikköä GXR.

- Ota kone pakkauksesta ja kiinnitä lisävarusteet, katso ohjeet toimitukseen kuuluvasta opasteesta.
- Työnnä säteishiomayksikkö kiinni nauhahiomakoneeseen ja katso että ruuvien kiinnitysaukot tulevat oikeisiin kohtiin.
- Kiinnitä koneet toisiinsa asennusvivuilla (13, 2 kpl).
- Vedä kallistinvipu (7) kireälle.
- Täytä säiliö (18) vedellä noin puolilleen ja aseta säiliö hiontamoduulin tukien väliin.



Jos moduulia käytetään ilman vesisäiliötä, on olemassa tulipalon vaara!

Kontaktirullan kiinnitys.



Pistoke on muistettava irrottaa pistorasiasta aina ennen kaikkia koneeseen kohdistuvia töitä.

- Löysää molemmat siipiruuvit (11) ja työnnä kipinäsuojus (10) aivan ylös.

- Valitse halkaisijaltaan sopivankokoinen kontaktirulla (21), aseta se ohjaimen ja varmista sen asento em. ruuveilla (20).
- Hiomanauhan säätö on tarkastettava aina kontaktirullan vaihdon päätteeksi.
- Kontaktirullat eivät pääse vioittumaan, kun ne säilytetään niille tarkoitettussa pidikkeessä (27).

Hiomanauhan kiinnitys/vaihto.

- ⚠ **Pistoke on muistettava irrottaa pistorasiasta aina ennen kaikkia koneeseen kohdistuvia töitä.**
- Avaa sivulla oleva kansi (8 + 19).
- Löysää kiristintä (1) ja aseta koneeseen hiomanauha, jonka pituus on 75 x 2250 mm.
- ⚠ Katso, että hiomanauha tulee koneeseen pyörimissuunta oikein päin.
- Kiristä hiomanauha paikalleen sen kiristimellä (1).
- Liikuta hiomanauhaa käsin ja tarkkaile, pyöriikö se viistoon jommalle kummalle sivulle päin.
- Säädä hiomakoneen käyttöpyörän ohjain niin, että hiomanauha pyörii keskellä. Hienosäätö on tehtävä koneen käydessä.
- Sulje sivulla oleva kansi (8 + 19).

Käyttöohjeet.

- ⚠ **Muista suojalasti.**
- **Sulje sivusuojukset (19)/(8). Jos suojuksia ei suljeta, hiomanauha voi tarttua vaatteisiin, mistä on ilmeinen loukkaantumisen vaara.**
- Kierrä nauhahiomakoneessa GX75 olevan punaisen turvakytkimen nuppia oikealle ja käännä se yläasentoon. Käynnistyskytkin (ON/OFF) on punaisen turvakytkimen alla.

Käynnistys:

- Paina vihreää painiketta.

Katkaisu:

- Paina punaista painiketta.

- ⚠ **Paina hätätilanteissa heti nauhahiomakoneen HÄTÄ-SEIS-painiketta.**

Hiomanauhan säätö.

- Kytke nauhahiomakone päälle vain hetkeksi.
- Tarkkaile, puoltaako hiomanauha jommalle kummalle sivulle.
- Korjaa hiomanauhan asentoa sen säätimellä, kunnes nauha pyörii keskellä kontaktirullan (21) varassa.

Jos nauhaa ei saada säädettyä keskelle, on korjattava GXR-telineen suuntaisäätöä (kuva 2 + 3):

- Löysää molemmat mutterit (9).
- Kiristä ruuvit (9) 4 mm:n kuusiokoloavaimella. Vaihda välillä hetkeksi nauhahiomakoneen puolelle.
- Kiristä lopuksi mutterit (9) kiinni.

Tarkista vielä kerran hiomanauhan asento. Jos se ei pyörii keskellä, toista em. vaiheet vielä kerran.

HUOMIO: GXR-telineessä oleva kontaktirullan ohjain on säädetty tehtaalta. Säätöä tarvitsee muuttaa ainoastaan siinä tapauksessa, että hiomanauha ei pyörii keskellä käyttöpyörän säädön jälkeen.

Putken keskipistekohdistimen säätö.

Kontaktirulla säädetään yleensä putken keskipisteen korkeudelle. Säätöä voidaan tarvittaessa kuitenkin muuttaa:

- Vapauta kiristinvipu (15).
- Aseta vivulla (14) kontaktirulla halutulle korkeudelle.
- Vedä sitten vipu taas kireälle.
- Tarkasta korkeussäätö tekemällä koehionta.

Toimintaohjeita

⚠ Muista suojalasti.

- Säädä hiomanauhan asentoa.
- Aseta keskipisteen kohdistus.
- Käytä tarvittaessa pituusrajointia (lisävaruste), jolla työkalulle saadaan kiinnitettyä tarkkaan mittaan.
- Asetu koneen viereen ja vedä vasemmalla kädellä syöttöliikkeen vivusta (12).
- Kierrä oikealla kädellä kammesta (17), jolloin työtaso liikkuu sivuttain, samalla hiomanauha kuluu tasaisesti. Katso, ettei työkalulle ulotu hiomanauhan reunoja.
- Työstön aikana puristuspaineen on pysyttävä tasaisena.

Kunnossapito, huolto.

- ⚠ **Pistoke on muistettava irrottaa pistorasiasta aina ennen kaikkia koneeseen kohdistuvia töitä.**
- ⚠ Kunnostustyöt saa suorittaa ainoastaan ammattitaitoinen asentaja voimassa olevia määräyksiä noudattaen.

Suosittamme tilaamaan kunnostuksen FEIN-palvelusta tai lähimmistä FEIN-sopimuskorjaamosta.

Tähän sähkötyökaluun kuuluvan päivitetyn varaosaluettelon voi hakea internet-osoitteesta www.fein.com.

Suoraavat huoltotyöt on tehtävä säännöllisesti:

Päivittävät huoltoimet

- Tyhjennä vesisäiliö, suodata metallihiukkaset veden joukosta, hävitä asianmukaisesti.
- Avaa suojuus (2) sekä sivusuojus (8), poista metallipöly.
- Puhdista kone ulkoapäin paineilmalla.

Viiokittaiset huoltoimet

- Öljyä liikkuvat osat huoltokilvessä annettuja ohjeita noudattaen.

Takuu.

Tuotteeseen pätee takuu, joka vaaditaan sen tuontimaassa.

Sen ohella FEIN myöntää tuotteelle FEIN-valmistajakohotaisen lisätakuun. Lisätietoja siitä saa lähimmältä FEIN-myyjältä, FEIN-maahantuojalta tai FEIN-huoltopalvelusta.

EU-vastaavuus.

Tmi. GRIT vakuuttaa ja vastaa yksin siitä, että tämä tuote on käyttöohjeen viimeisellä sivulla mainittujen määräysten ja standardien mukainen.

Alkuperäiskieli englanti/saksa

Ympäristönsuojelu, jätehuolto.

SLT: Kiinteät koneet on lakimääräisesti johdettava ympäristönsuojelua noudattaen uusiokäyttöön.

Melupäästöarvot.

	Tyhjäkäynti	Hionta
Työkalun A-painotettu työpistekohtainen äänenpaine-taso L_{pA} (re 20 μ Pa) desibeleinä	90,5	99
Toleranssi K_{pA} , desibeleinä	4	4
Työkalun A-painotettu työpistekohtainen melu-taso L_{wA} (re 1 pW) desibeleinä	101	108
Toleranssi K_{wA} , desibeleinä	2,5	2,5

Käyttödellilytykset

Kierrosluku [min^{-1}]	3000	3000
Materiaali	–	Ruostuma-ton teräs
Mitat	–	Putken halkaisija 42,4 mm
Hiomanauha	–	Grit by FEIN 36R

HUOMATUS: Mitatun emissioarvon ja sille ilmoitetun toleranssin summa on yläraja, joka mittauksien aikana voidaan saavuttaa.



Käytä kuulosuojainta!

Mitta-arvot on laskettu vaadittua tuotestandardia noudattaen (ks. käyttöohjeiden viimeinen sivu).





Tekniset tiedot.

Tyyppi	GXR	GXR AUS
Tilausnumero	9 90 01 001 00 1	9 90 01 001 01 1
Paino vastaa EPTA-Procedure 01/2003-tietoja [kg]	45	45

Rádiuszcsiszoló egység eredeti használati utasítás.

A használt jelek, rövidítések és fogalmak.

Az ezen használati utasításban és esetleg magán a berendezésen található jelek arra szolgálnak, hogy felhívják a figyelmét az ezen berendezéssel végzett munkák során fellépő veszélyekre.

Jel	Fogalom, magyarázat
	Művelet
	Általános utasítást adó jel
	Olvassa el a dokumentációt
	Figyelmeztetés egy veszélyre
	Európai CE-jel

Az Ön biztonsága érdekében.



Ne használja ezt a berendezést, mielőtt alaposan nem olvasta el és teljes mértékben nem értette meg ezt a használati utasítást, beleértve az ábrákat, specifikációkat és biztonsági előírásokat.



Olvassa el és tartsa be a GX75 szalagcsiszológép használati útmutatóját, amely erre a berendezésre kerül felszerelésre.

Gondosan őrizze meg, és a berendezés továbbadása vagy eladása esetén azzal együtt adja át az új felhasználónak ezt a használati utasítást.

A rádiuszcsiszoló egységnek a szalagcsiszológépre való felszereléséhez csak a berendezéssel szállított rögzítő elemeket használja. Egy hibás szerelés ahhoz vezethet, hogy a rádiuszcsiszoló egység munka közben leválik a szalagcsiszológépről és súlyos baleseteket okoz.



Viseljen személyi védőfelszerelést. Használjon az alkalmazásnak megfelelő teljes védőárlapot, szemvédőt vagy védőszemüveget. Amennyiben célszerű, viseljen porvédő árlapot, zajtompító fülvédőt, védő kesztyűt vagy különleges kötényt, amely távol tartja a csiszolószerzám- és anyagrészeket. Mindenképpen védje meg a szemét a kirepülő idegen anyagoktól, amelyek a különböző alkalmazások során keletkeznek. A por- vagy védőárlapnak meg kell szűrnie a használat során keletkező port. Ha hosszú ideig ki van téve az erős zaj hatásának, elvesztheti a hallását.

Gondoskodjon a bekapcsolás előtt arról, hogy minden rögzítőkar és befogó szerkezet szorosan meg legyen húzva. Ha a berendezés hirtelen leereszkedik, vagy a munkadarab munka közben leválik, ez súlyos baleseteket okoz.

Egy pillantásra.

- 1 Csiszolószalag befogó szerkezet (GX75)
- 2 Fedél/ütköző (GX75)
- 3 Szikraterelő lap (GX75)
- 4 Csillag alakú szabályozó csavar, forgácsteknő (GX75)
- 5 Csiszológépszán (GX75)
- 6 Forgácsteknő (GX75)

- 7 Kar a billentő szerkezethez (GX75)
- 8 Oldalsó fedél (GX75)
- 9 Szerelőcsavarok, anyák a rádiuszcsiszoló egység/ szalagos csiszológép helyzetének a beállításához
- 10 Szikraterelő lap
- 11 Szárnyascsavarak, szikraterelő lap
- 12 Előtöltő kar
- 13 Szerelőkár
- 14 „Középponti magasság” (a cső középpontja) beállítása
- 15 Rögzítőkar, „Középponti magasság” beállítása
- 16 „Csiszolási mélység” beállítása/mélységi ütköző
- 17 Forgattyú, csiszoló asztal beállítás
- 18 Felfogó tartály
- 19 Védőberendezések/oldalsó fedél
- 20 Biztosítócsavar, érintkező görgő
- 21 Érintkező görgő
- 22 Kézikerék
- 23 Gyorsbefogó kar, a munkadarab befogására
- 24 Rögzítő kar, szögbeállítás
- 25 Szögmérőskála
- 26 Befogópórák, merev
- 27 Érintkező görgők tartója/tára
- 28 Görgők

A berendezés rendeltetése.

A GXR rádiuszcsiszoló egység a GX75 szalagcsiszológéppel kombinálva kizárólag 16 – 76 mm átmérőjű csövek kicsiszolására szolgál.

Szerelési utasítások (Kép 1 + 2 + 3).

Szalagcsiszológép GX75.

 A berendezésen végzendő bármely munka megkezdése előtt húzza ki a csatlakozó dugót a dugaszoló aljzatból.

- Szerelje le a (3) szikraterelő lapot.
- Szerelje le az (5) csiszológépszánt, a (6) forgácsteknőt és a (4) csillagfogantyús csavart.
- Nyissa ki a (8) oldalsó fedelet
- Lazítsa ki az (1) befogó szerkezetet és távolítsa el a csiszolószalagot.
- Zárja be az oldalsó fedelet.
- Oldja fel a (7) billentő szerkezet karját és állítsa a szalagcsiszológépet körülbelül vízszintes helyzetbe.

Rádiuszcsiszoló egység GXR.

- Vegye ki a készüléket a csomagolásból és a mellékelt útmutatóban leírtaknak megfelelően szerelje fel a tartozékokat.
- Tolja hozzá a rádiuszcsiszoló egységet a szalagcsiszológéphez és állítsa be egymáshoz megfelelő helyzetbe a csavarfuratokat.
- Kapcsolja össze a két szerelőkarral (13) a két készüléket.
- Húzza meg szorosan a billentő szerkezet (7) karját.
- Töltse fel félig vízzel a (18) felfogó tartályt. Tegye be a felfogó tartályt a rádiuszcsiszoló egység támasztóelemei közé.

 Ha a berendezést vízzel megtöltött felfogó tartály nélkül üzemelteti, tűz keletkezhet!

Az érintkező görgő felszerelése.



A berendezésen végzendő bármely munka megkezdése előtt húzza ki a csatlakozó dugót a dugaszoló aljzataból.

- Oldja ki a két (11) szárnyascsavart és tolja egészen fel a (10) szikraterelő lapot.
- Tegyen be egy kívánt átmérőjű (21) érintkező görgőt a vezetővillába és rögzítse a két (20) csavarral.
- Az érintkező görgő minden egyes kicserélése után szabályozza ismét be a szalag futását.
- A nem használt érintkező görgőket a megrongálódás elleni védelemre mindig a (27) tartóban kell tárolni.

A csiszolószalag felszerelése/kicserélése.



A berendezésen végzendő bármely munka megkezdése előtt húzza ki a csatlakozó dugót a dugaszoló aljzataból.

- Nyissa ki az oldalsó fedelet (8 + 19).
- Lazítsa ki az (1) befogó szerkezetet és tegyen be egy 75 x 2250 mm-es hosszúságú csiszolószalagot.



A csiszolószalagon található futási irány jelzésnek meg kell egyeznie a forgásiránnyal.

- Feszítse meg az (1) feszítő szerkezettel a csiszolószalagot.
- Mozgassa kézzel a csiszolószalagot, és figyelje meg, hogy az a érintkező görgőtől jobbra vagy balra kezd el elcsúszni.
- Állítsa be a szalagcsiszológépen a hajtókerék megvezetés úgy, hogy a csiszolószalag középen fusson. A precíz beszabályozást bekapcsolt berendezésen kell végrehajtani.
- Zárja be az oldalsó fedelet (8 + 19).

Üzemeltetési előírások.



Viseljen védőszemüveget.
Zárja be a (19)/(8) oldalsó fedelet. A csiszolószalag hiányzó védőberendezések esetén bekaphatja a ruháját és súlyos sérüléseket okozhat.

- Fordítsa el a GX75 szalagcsiszológépen elhelyezett piros biztonsági kapcsoló gombját jobbra és hajtsa fel a billentyűt. A be-/kikapcsoló a piros biztonsági kapcsoló alatt található.

Bekapcsolás:

- Nyomja meg a zöld gombot.

Kikapcsolás:

- Nyomja meg a piros gombot.



Egy vészhelyzet fellelése esetén azonnal nyomja meg a szalagcsiszológépen elhelyezett VÉSZKIKAPCSOLÓ gombot.

A csiszolószalag beszabályozása.

- Csak rövid időre kapcsolja be a szalagcsiszológépet.
- Figyelje meg, melyik irányba vándorol el a csiszolószalag.
- Szabályozza be a szalagcsiszológép szalagjának a futását úgy, hogy a csiszolószalag szimmetrikusan fusson a (21) érintkező görgőn.

Ha a szalag futását még mindig nem sikerül beszabályozni, akkor a GXR berendezés párhuzamosságát utána kell állítani (2 + 3. ábra):

- Oldja ki a két anyát (9).

- Állítsa utána egy 4 mm-es imbuszkulccsal a csavarokat (9). Álljon rövid időre át a szalagos csiszológépre.

- Húzza meg ismét szorosra a két anyát (9).

Ellenőrizze a szalag futásának párhuzamosságát. Ha az eredmény még nem kielégítő, ismételve meg az előző lépéseket.

Megjegyzés: A GXR berendezés érintkező görgőjének vezető szerkezete a gyárban párhuzamosra van beállítva. Ennek beszabályozására csak akkor van szükség, ha a hajtókerék beszabályozásával nem sikerül középpontos szalagfutást biztosítani.

Középponti magasság beállítása.

Az érintkező görgő magassága normális körülmények között a cső közepére van beállítva. Ezt a beállítást azonban meg lehet változtatni:

- Oldja ki a befogókart (15).
- Állítsa be a (14) karral az érintkező görgőt a kívánt magasságra.
- Ismét húzza meg szorosra a rögzítőkart.
- Egy próbacsiszolással ellenőrizze a beállítást.

Munkavégzési tanácsok



Viseljen védőszemüveget.

- Szabályozza be a szalag futását.
- Állítsa be a középponti magasságot.
- Szükség esetén használjon egy hosszanti ütközőt (tartozék), hogy a munkadarabot pontosan a kívánt méretnek megfelelően fogja be.
- Álljon a berendezés mellé és húzza meg balkézssel a (12) előtoló kart.
- Forgassa el jobb kézzel a (17) szabályozókereket, hogy ezzel oldalra mozgassa a munkaasztalt és így gondoskodjon a csiszolószalag egyenletes elhasználódásáról. A munkadarabnak nem szabad a csiszolószalag élei fölé kerülnie.
- Mindig egyenletes rányomással dolgozzon.

Üzemben tartás és vevőszolgálat.



A berendezésen végzendő bármely munka megkezdése előtt húzza ki a csatlakozó dugót a dugaszoló aljzataból.



A berendezést csak szakember és csak az érvényes előírásoknak megfelelően javíthatja.

A javításhoz a FEIN-vevőszolgálatot, a szerződéses FEIN-műhelyeket és a FEIN-képviselőket ajánljuk.

Ennek az elektromos kéziszerszámnak az aktuális pótalkatrész-jegyzéke az Internetben a www.fein.com címen található.

Rendszeresen hajtsa végre a következő karbantartási munkákat:

Napi karbantartási munkák

- Ürítse ki a felfogó tartályt. Válassza le és távolítsa el a vizet és a fémport.
- Nyissa ki a (2) fedelet és a (8) oldalsó fedelet és távolítsa el a fémport.
- Tisztítsa meg a berendezést kívülről úrített levegővel.

Hetenkénti karbantartási munkák

- A szerviztáblán megjelölt helyeken olajozza meg a mozgatható részeket.

Jótállás és szavatosság.

A termékre vonatkozó jótállás a forgalomba hozási országban érvényes törvényes rendelkezéseknek megfelelően érvényes.

Termékeinket ezen túlmenően a FEIN gyártó cég jótállási nyilatkozatában leírtaknak megfelelő kiterjesztett garanciával szállítjuk. Ezzel kapcsolatos részletes tájékoztatást a szakboltokban, az illető ország FEIN-képviselőjénél vagy a FEIN vevőszolgálatnál kaphat.

Megfelelőségi nyilatkozat.

A GRIT cég kizárólagos felelősséggel kijelenti, hogy ez a termék megfelel az ezen kezelési utasítás utolsó oldalán megadott idevonatkozó előírásoknak.

Eredeti nyelv angol/német

Környezetvédelem, hulladékkezelés.

A rögzített helyzetben működő gépeket az adott országban érvényes előírásoknak megfelelően kell a környezetvédelmi szempontoknak megfelelően újrafelhasználáshoz eltávolítani.

Zajkibocsátás.

	Alapjárat	Csiszolás
L_{pA} (re 20 μ Pa) mért A-kiértékelt kibocsátási hangnyomás-szint a munkahelyen, decibel	90,5	99
K_{pA} szórás, decibel	4	4
L_{wA} (re 1 pW) mért A-kiértékelt hangteljesítményszint, decibel	101	108
K_{wA} szórás, decibel	2,5	2,5
Üzemeltetési feltételek		
Fordulatszám [1/min]	3000	3000
Anyag	–	rozsdamentes acél
Méret	–	cső, átmérő 42,4 mm
A csiszolószalagot	–	Grit by FEIN 36R

MEGJEGYZÉS: A mért emissziós érték és a hozzátartozó szórás összege az a felső határ, amely a mérések során felléphet.



Használjon hallásvédő eszközöket!

A mérési értékek az idevonatkozó termékszabványnak (lásd ezen kezelési útmutató utolsó oldalát) megfelelően kerültek meghatározásra.





Műszaki adatok.

Típus	GXR	GXR AUS
Rendelési szám	9 90 01 001 00	9 90 01 001 01
Súly az „EPTA-Procedure 01/Procedur 01/EPTA-eljárás) szerint [kg]	45	45

Původní návod k obsluze modulu k broušení poloměrů.

Použité symboly, zkratky a pojmy.

V tomto návodu k obsluze a popř. na stroji použité symboly slouží k obrácení Vaší pozornosti na možná nebezpečí při práci s tímto strojem.

Symbol	Pojem, význam
	Akce
	Obecný příkazovací znak
	Čtěte dokumentaci
	Varování před nebezpečím
	Evropský znak shody

Pro Vaši bezpečnost.



Stroj nepoužívejte dokud jste si důkladně nepřčetli a zcela nepochopili tento návod k obsluze včetně vyobrazení, specifikací a bezpečnostních předpisů.



Čtěte a respektujte návod k obsluze pásové brusky GX75, jež má být na tento stroj namontována.

Tento návod k obsluze uschovejte pro pozdější použití a při poskytnutí či prodeji stroje jej přiložte.

Pro montáž modulu k broušení poloměrů na pásovou brusku použijte pouze dodaný upevňovací materiál.

Chybná montáž může vést k tomu, že se modul k broušení poloměrů během pracovního procesu uvolní a způsobí těžké úrazy.



Noste osobní ochranné vybavení. Podle aplikace použijte ochranu celého obličeje, ochranu očí nebo ochranné brýle. Taktéž adekvátně noste ochrannou masku proti prachu, ochranu sluchu, ochranné rukavice nebo speciální zástěru, jež Vás ochrání před malými částicemi brusiva a materiálu. Oči mají být chráněny před odletujícími cizími tělisky, jež vznikají při různých aplikacích. Protiprachová maska či respirátor musejí při používání vznikatých prach odfiltrovat. Pokud jste dlouho vystaveni silnému hluku, můžete utrpět ztrátu sluchu.

Před zapnutím zajistěte, aby byly všechny upínací páčky a upínací přípravky dobře utaženy. Poklesne-li náhle stroj nebo se uvolní obrobek během pracovního procesu, pak to může vést z těžkým úrazům.

Na první pohled.

- 1 Napínací zařízení brusného pásu (GX75)
- 2 Kryt/doraz (GX75)
- 3 Ochrana proti jiskrám (GX75)
- 4 Hvězdicový otočný šroub, skříňka na piliny (GX75)
- 5 Opěrka při broušení (GX75)
- 6 Skříňka na piliny (GX75)
- 7 Páčka naklápěcího zařízení (GX75)
- 8 Boční kryt (GX75)
- 9 Montážní šrouby, matice k vyrovnání modulu pro broušení poloměrů/pásové brusky
- 10 Ochrana proti jiskrám

- 11 Křídlové šrouby, ochrana proti jiskrám
- 12 Páka posuvu
- 13 Montážní páčka
- 14 Nastavení „výška středu“ (střed trubky)
- 15 Upínací páčka, nastavení „výška středu“
- 16 Nastavení „hloubka broušení“/hloubkový doraz
- 17 Klika, přestavení brusného stolu
- 18 Sběrná nádoba
- 19 Ochranné přípravky/boční víko
- 20 Pojistné šrouby, kontaktní váleček
- 21 Kontaktní váleček
- 22 Ruční kolo
- 23 Rychloupínací páka, upnutí obrobku
- 24 Upínací páčka, nastavení úhlu
- 25 Úhlová stupnice
- 26 Upínací čelisti, pevné
- 27 Uchycení/zásobník kontaktních válečků
- 28 Kolečka

Určení stroje.

Modul pro broušení poloměrů GXR je ve spojení s pásovou bruskou GX75 výhradně použitelný pro vybrušování konců trubek s průměrem 16 – 76 mm.

Pokyny k montáži (Obrázek 1 + 2 + 3).

Pásová bruska GX75.

 Před každou prací na stroji vytáhněte zástrčku ze zásuvky.

- Demontujte ochranu proti jiskrám (3).
- Demontujte opěrku při broušení (5), skříňku na piliny (6) a hvězdicový šroub (4).
- Otevřete boční kryt (8).
- Povolte napínací zařízení (1) a odstraňte brusný pás.
- Uzavřete boční kryt.
- Povolte páčku naklápěcího zařízení (7) a postavte pásovou brusku přibližně vodorovně.

Broušení poloměrů GXR.

- Vyndejte zařízení z obalu a namontujte příslušenství, jak je uvedeno na přiloženém listu.
- Posuňte modul pro broušení poloměrů proti pásové brusce a vyrovnějte otvory šroubů.
- Spojte oba stroje pomocí dvou montážních páček (13).
- Utáhněte páčku naklápěcího zařízení (7).
- Sběrnou nádobu (18) naplňte do poloviny vodou. Sběrnou nádobu umístěte mezi podpěry modulu k broušení poloměrů.

 Při provozu stroje bez vodou naplněné sběrné nádoby existuje nebezpečí požáru!

Montáž kontaktních válečků.

 Před každou prací na stroji vytáhněte zástrčku ze zásuvky.

- Povolte oba křídlové šrouby (11) a posuňte ochranu proti jiskrám (10) zcela nahoru.
- Nasaďte kontaktní váleček (21) s požadovaným průměrem do vodící vidlice a zajistěte jej pomocí obou šroubů (20).
- Po každé výměně kontaktního válečku seřaďte běh pásu.

- Nepoužívané kontaktní válečky by se měly kvůli ochraně před poškozením vždy uchovávat v uchycení (27).

Montáž/výměna brusného pásu.

 **Před každou prací na stroji vytáhněte zástrčku ze zásuvky.**

- Otevřete boční kryt (8 + 19).
- Povolte napínací zařízení (1) a vložte brusný pás délky 75 x 2250 mm.

 **Označení směru běhu brusného pásu musí souhlasit se směrem otáčení.**

- Brusný pás napněte pomocí napínacího zařízení (1).
- Pohybujte rukou brusným pásem a sledujte, zda cestuje doleva nebo doprava od kontaktního kola.
- Nastavte na pásové brusce vedení hnacího kola tak, aby brusný pás běžel uprostřed. Přesné seřízení se provede při zapnutém stroji.
- Uzavřete boční kryt (8 + 19).

Provozní pokyny.

 **Noste ochranné brýle. Uzavřete boční víka (19)/(8). Brusný pás může při nenamontovaných ochranných přípravcích zachytit oděv a těžce Vás poranit.**

- Otočte knoflík červeného bezpečnostního vypínače na pásové brusce GX75 doprava a klapněte tlačítko nahoru. Spínač se nachází pod červeným bezpečnostním vypínačem.

Zapnutí:

- Stlačte zelené tlačítko.

Vypnutí:

- Stlačte červené tlačítko.

 **V nouzové situaci okamžitě stlačte tlačítko NOUZOVÉHO VYPNUTÍ (NOT-AUS) na pásové brusce.**

Seřízení brusného pásu.

- Pásovou brusku jen krátce zapněte.
- Všimněte si, do kterého směru brusný pás vibhává.
- Na pásové brusce seřídíte běh pásu až brusný pás běží uprostřed na kontaktním válečku (21).

Pokud nelze seřídít běh pásu doprostřed, musí se seřídít rovnoběžnost GXR (obrázek 2 + 3):

- Povolte dvě matice (9).
- Seřídte šrouby (9) pomocí klíče na vnitřní šestihrany vel. 4 mm. Přejděte krátce na pásovou brusku.
- Zase pevně utáhněte dvě matice (9).

Zkontrolujte rovnoběžnost běhu pásu. Při neuspokojivém výsledku opakujte předchozí kroky.

UPOZORNĚNÍ: vodič zařízení pro kontaktní válečky strojů GXR je z továrny nastaveno rovnoběžně. Seřízení je jen tehdy zapotřebí, pokud se u zařízení hnacího kola nedosáhne žádného centrického běhu pásu.

Nastavení výšky středu.

Výška kontaktního válečku je normálně nastavena na střed trubky. Nastavení však lze změnit:

- Uvolníte upínací páčku (15).

- Pomocí páky (14) nastavte kontaktní váleček na požadovanou výšku.
- Upínací páčku opět utáhněte.
- Zkontrolujte nastavení zkušebním zábrusem.

Pracovní upozornění

 **Noste ochranné brýle.**

- Seřídte běh pásu.
- Nastavte výšku středu.
- Použijte, je-li to nutné, podélný doraz (příslušenství), aby se obrobek upnul s přesnou mírou.
- Postavte se vedle stroje a levou rukou táhněte za páku posuvu (12).
- Pravou rukou otáčejte klikou (17), aby se pracovní stůl stranově pohyboval a brusný pás se rovnoměrně opotřebovával. Obrobek se přitom nesmí dostat přes okraje brusného pásu.
- Vždy pracujte s rovnoměrným přitlakem.

Údržba a servis.

 **Před každou prací na stroji vytáhněte zástrčku ze zásuvky.**

 **oprava smí být provedena pouze kvalifikovaným odborníkem podle platných předpisů.**

K opravě doporučujeme servis FEIN, smluvní opravny FEIN a zastoupení FEIN.

Aktuální seznam náhradních dílů tohoto elektronářadí naleznete na internetu na www.fein.com.

Následující práce údržby provádějte pravidelně:

Denní údržbové práce

- Vyprázdněte sběrnou nádobu. Oddělte a zlikvidujte vodu a kovový prach.
- Otevřete kryt (2) a boční kryt (8) a odstraňte kovový prach.
- Stroj zevnějšku očistěte tlakovým vzduchem.

Týdenní údržbové práce

- Naolejujte pohyblivé díly jak je označeno na servisním štítku.

Záruka a ručení.

Záruka na výrobek platí podle zákonných ustanovení země uvedení do provozu.

Kromě toho poskytuje firma FEIN ručení podle prohlášení o ručení výrobce FEIN. Detaily týkající se toho se dozvíte u Vašeho odborného prodejce, zastoupení firmy FEIN ve Vaší zemi nebo v servisu firmy FEIN.

Prohlášení o shodě.

Firma GRIT prohlašuje ve své výhradní zodpovědnosti, že tento výrobek odpovídá příslušným ustanovením uvedeným na poslední straně tohoto návodu k obsluze. Eredeti nyelv angol/német

Ochrana životního prostředí, likvidace.

Stacionární stroje se mají podle národního zákona ekologicky recyklovat.

Hodnoty emisí hluku.

	Alapjárat	Broušení
Naměřená hodnocená hladina emise akustického tlaku A na pracovním místě L_{pA} (re 20 μPa), v decibelech	90,5	99
Nepřesnost K_{pA} , v decibelech	4	4
Naměřená hodnocená hladina akustického výkonu L_{wA} (re 1 pW), v decibelech	101	108
Nepřesnost K_{wA} , v decibelech	2,5	2,5
Űzemeltetési feltételek		
Fordulatszám [min^{-1}]	3000	3000
Anyag	–	nerozová ocel
Méret	–	Trubka, průměr 42,4 mm
Brusný pás	–	Grit by FEIN 36R

POZNÁMKA: součet naměřené hodnoty emise a příslušné nepřesnosti představuje horní hranici hodnoty, jež se může při měření vyskytovat.



Noste chrániče sluchu!

Naměřené hodnoty zjištěny podle vztahující se výrobní normy (viz poslední strana tohoto návodu k obsluze).





Technická data.

Typ	GXR	GXR AUS
Objednáací číslo	9 90 01 001 00	9 90 01 001 01
Hmotnost podle EPTA-Procedure 01/2003 [kg]	45	45

Originálny návod na použitie pre oblúkový brúsny modul.

Používané symboly, skratky a pojmy.

Symboly používané v tomto Návode na použitie a prípadne aj priamo na ručnom elektrickom náradí slúžia na to, aby ste pri práci s ručným elektrickým náradím upriamili svoju pozornosť na možné ohrozenia.

Symbol	Pojem, význam
	Akcia
	Všeobecná príkazová značka
	Prečítajte si dokumentáciu
	Výstraha pred nebezpečenstvami
	Európska značka konformity produktu

Pre Vašu bezpečnosť.



Nezapínajte tento stroj skôr, ako si dôkladne prečítate tento Návod na použitie a úplne porozumiete jeho obsahu, vrátane obrázkov, špecifikácií a pravidiel bezpečnej prevádzky.



Prečítajte si a dodržiavajte Návod na použitie pásovej brúsny GX75, ktorú budete montovať na tento stroj.

Uchovajte tento Návod na použitie pre prípad neskoršieho použitia a v prípade poskytnutia stroja iným alebo pri predaji stroja ho odovzdajte spolu s ním.

Na montáž modulu na brúsenie oblúkových plôch na brúsku použite iba upevňovací materiál dodaný spolu s brúskou. Chybná montáž môže mať za následok, že sa modul na brúsenie oblúkových plôch počas prevádzky z pásovej brúsny uvoľní a spôsobí niekomu ťažké poranenie.



Používajte osobné ochranné prostriedky. Podľa druhu použitia náradia používajte ochranný štít na celú tvár, štít na oči alebo ochranné okuliare. Pokiaľ je to primerané, používajte ochrannú dýchaciu masku, chrániče sluchu, pracovné rukavice alebo špeciálnu zásteru, ktorá Vás ochráni pred odletujúcimi drobnými čiastočkami brusiva a obrábaného materiálu. Predovšetkým oči treba chrániť pred odletujúcimi cudzími telieskami, ktoré vznikajú pri rôznom spôsobe používania náradia. Ochrana proti prachu alebo ochranná dýchacia maska musia predovšetkým odfiltrovať konkrétny druh prachu, ktorý vzniká pri danom druhu použitia náradia. Keď je človek dlhšiu dobu vystavený hlasnému huku, môže utrpieť stratu sluchu.

Pred zapnutím sa presvedčte, či sú všetky upínacie páky a ostatné upínacie prvky dobre utiahnuté. Ak by stroj počas prevádzky odrazu klesol, alebo ak by sa počas obrábania uvoľnil obrobok, mohlo by to niekomu spôsobiť ťažké poranenie.

Na jeden pohľad.

- 1 Upínací mechanizmus brúsneho pásu (GX75)
- 2 Kryt/doraz (GX75)
- 3 Chránič proti odletujúcim iskrám (GX75)

- 4 Skrutka s hviezdicovou hlavou, nádoba na triesky (GX75)
- 5 Brúsna podložka (GX75)
- 6 Nádoba na triesky (GX75)
- 7 Páka sklápacieho mechanizmu (GX75)
- 8 Bočný kryt (GX75)
- 9 Montážne skrutky, matice Nastavenie modulu na brúsenie oblúkových plôch/pásovej brúsny
- 10 Chránič proti odletujúcim iskrám
- 11 Krídlové skrutky, chránič proti odletujúcim iskrám
- 12 Páka posuvu
- 13 Montážna páka
- 14 Nastavenie „Centrovacia výška“ (stred rúry)
- 15 Upínacia páka, nastavenie „Centrovacej výšky“
- 16 Nastavenie „Brúsna hĺbka“/hlbkový doraz
- 17 Kľuka, prestavovanie brúsneho stola
- 18 Zachytávacia nádoba
- 19 Ochranný prvok/bočný kryt
- 20 Poistné skrutky, dotykový valec
- 21 Dotykový valec
- 22 Ručné koleso
- 23 Rýchlopúlnacia páka, upínanie obrobku
- 24 Upínacia páka, nastavenie uhla
- 25 Uholová stupnica
- 26 Upínacia čeľusť, tuhá
- 27 Držiak/zásobník dotykových valcov
- 28 Koleska

Určenie stroja.

Tento oblúkový brúsny modul GXR je v spojení s pásovou brúskou GX75 určený výlučne na vybrusovanie koncov rúr s priemerom 16 – 76 mm.

Pokyny pre montáž (Obrázok 1 + 2 + 3).

Pásová brúska GX75.



Pred každou prácou na stroji vytiahnite zástrčku stroja zo zásuvky.

- Demontujte chránič proti odletujúcim iskrám (3).
- Demontujte brúsnu podložku (5), nádobu na triesky (6) a skrutku s hviezdicovou hlavou (4).
- Otvorte bočný kryt (8).
- Uvoľnite upínací mechanizmus (1) a demontujte brúsny pás.
- Uzavrte bočný kryt.
- Uvoľnite páku sklápacieho zariadenia (7) a a pásovú brúsku nastavte do približne vodorovnej polohy.

Oblúkový brúsny modul GXR.

- Vyberte výrobok z obalu a namontujte príslušenstvo podľa popisu v priloženom letáku.
- Posuňte oblúkový brúsny modul smerom proti pásovej brúske a otvory skrutiek nastavte do vhodnej polohy.
- Spojte oba kusy náradia pomocou dvoch montážnych pák (13).
- Uťahnite páku sklápacieho mechanizmu (7).
- Naplňte zachytávaciu nádobu (18) až do polovice vodou. Postavte zachytávaciu nádobu medzi opierky modulu na brúsenie oblúkových plôch.

 V prípade prevádzky zariadenia bez zachytávacej nádoby naplnenej vodou hrozí nebezpečenstvo požiaru!

Montáž dotykových valcov.

 Pred každou prácou na stroji vyťahnite zástrčku stroja zo zásuvky.

- Uvoľnite obe krídlové skrutky (11) a chránič proti odletujúcim iskrám (10) posuňte úplne smerom hore.
- Vložte dotykový valec (21) s požadovaným priemerom do vodiacej vidlice a zaistite ho pomocou oboch skrutiek (20).
- Po každej výmene dotykového valca nastavte chod brúsneho pásu.
- Nepoužívané dotykové valce treba chrániť pred prípadným poškodením tak, že ich budete mať vždy uložené v držiaku (27).

Montáž/výmena brúsneho pásu.

 Pred každou prácou na stroji vyťahnite zástrčku stroja zo zásuvky.

- Otvorte bočný kryt (8 + 19).
- Uvoľnite upínací mechanizmus brúsneho pásu (1) a zložte brúsny pás s rozmermi 75 x 2250 mm.
- ⚠ Smer otáčania sa musí zhodovať so značkou smeru chodu brúsneho pásu.
- Upnite brúsny pás upínacím mechanizmom (1).
- Pohybujte brúsnym pášom rukou a zistíte, či na ľavej alebo na pravej strane dotykového valca nevybieha von.
- Na pásovej brúske nastavte vedenie hnacieho kolesa tak, aby brúsny pás bežal v stredovej polohe. Exaktné nastavenie sa robí pri zapnutom stroji.
- Uzavrite bočný kryt (8 + 19).

Pokyny na používanie.

 Používajte ochranné okuliare. Uzavrite bočné kryty (19)/(8). Keď nie sú namontované ochranné prvky, môže Vám brúsny pás zachytiť niektorú časť odevu a spôsobiť Vám vážne poranenie.

- Otočte gombík červeného ističa (bezpečnostného vypínača) pásovej brúske GX75 doprava a vyklopte tlačidlo smerom hore. Vypínač sa nachádza pod červeným ističom.

Zapnutie:

- Stlačte zelené tlačidlo.

Vypnutie:

- Stlačte červené tlačidlo.

 V núdzovej situácii stlačte okamžite červené tlačidlo núdzového vypínača na pásovej brúske.

Nastavenie brúsneho pásu (justovanie).

- Zapnite brúsny pás len na krátko.
- Pozorujte, ktorým smerom brúsny pás vybieha.
- Chod pásu nastavujte na pásovej brúske dovtedy, až kým bude brúsny pás bežať na dotykovom valci (21) v stredovej polohe.

Keď sa nedá nastaviť chod brúsneho pásu v stredovej polohe, treba nastaviť paralelnosť GXR (obrázok 2 + 3):

- Uvoľnite obe skrutky (9).

- Nastavte skrutky (9) pomocou kľúča na skrutky s vnútorným šesťhranom veľkosti 4 mm. Prejdite krátko k pásovej brúske.
- Matice (9) opäť dobre utiahnite.

Skontrolujte paralelnosť chodu brúsneho pásu. Keď ste nedosiahli uspokojivý výsledok, predchádzajúce kroky zopakujte.

UPOZORNENIE: Vodiace zariadenie pre dotykový valec GXR je z výrobného závodu nastavené paralelne. Nové nastavenie je potrebné vykonať len vtedy, keď sa pri nastavovaní hnacieho kolesa nedá dosiahnuť chod brúsneho pásu v stredovej polohe.

Nastavenie centrovacej výšky.

Výška dotykového valca sa za normálnych okolností nastavuje na stred rúry. Toto nastavenie sa však môže zmeniť:

- Otvorte upínaciu páčku (15).
- Pomocou páky (14) nastavte dotykový valec na požadovanú výšku.
- Upínaciu páku opäť utiahnite.
- Pomocou skúšobného brúsenia prekontrolujte nastavenie.

Pokyny pre používanie

 Používajte ochranné okuliare.

- Nastavenie chodu brúsneho pásu.
- Nastavte centrováciu výšky.
- V prípade potreby použite dlhový doraz (príslušenstvo), aby ste obrobok upli presne so zreteľom na jeho rozmery.
- Postavte sa vedľa stroja a ľavou rukou potiahnite páku posuvu (12).
- Pravou rukou otáčajte kľuku (17), aby ste posunuli pracovný stôl bočne a aby nastávalo rovnomerné opotrebovanie brúsneho pásu. Obrobok sa pritom nesmie dostať nad hrany brúsneho pásu.
- Pracujte vždy s rovnomerným prítlakom.

Údržba a autorizované servisné stredisko.

 Pred každou prácou na stroji vyťahnite zástrčku stroja zo zásuvky.

⚠ Opravy smie vykonávať len odborný pracovník podľa platných predpisov.

V prípade opravy odporúčame obrátiť sa na Autorizované servisné stredisko FEIN, na zmluvné opravovne firmy FEIN alebo na zastúpenia firmy FEIN. Aktuálny zoznam náhradných súčiastok pre toto ručné elektrické náradie nájdete na Internete na stránke www.fein.com.

Pravidelne vykonávajte na stroji nasledovnú údržbu:

Úkony dennej údržby

- Vyprázdňte zachytávaciu nádobu. Oddelte od seba a zlikvidujte vodu a kovový prach.
- Otvorte kryt (2) a bočný kryt (8) a odstráňte kovový prach.
- Vycištite stroj zvonku tlakovým vzduchom.

Úkony týždennej údržby

- Naolejujte pohyblivé súčiastky stroja podľa označenia na servisnom štítku.

Zákonná záruka a záruka výrobcu.

Zákonná záruka na produkt platí podľa zákonných predpisov v krajine uvedenia do prevádzky.

Firma FEIN okrem toho poskytuje záruku podľa vyhlásenia výrobcu. Detaily o týchto skutočnostiach sa dozviete u svojho odborného predajcu, v zastúpeniach firmy FEIN vo Vašej krajine alebo v Autorizovanom servisnom stredisku FEIN.

Vyhlásenie o konformite.

Firma GRIT vyhlasuje na svoju výlučnú zodpovednosť, že tento produkt sa zhoduje s príslušnými normatívnymi dokumentmi uvedenými na poslednej strane tohto Návodu na použitie.

Jazyk originálu angličtina/nemčina

Ochrana životného prostredia, likvidácia.

Stacionárne stroje treba dať podľa národného práva na likvidáciu zodpovedajúcu ochrane životného prostredia.

Hodnoty emisie hluku.

	Vofnobeh	Brúsenie
Nameraná hodnota emisie hladiny akustického tlaku na pracovisku L_{pA} (re 20 μ Pa) v decibeloch	90,5	99
Nepresnosť merania K_{pA} , v decibeloch	4	4
Nameraná hodnota hladiny akustického tlaku L_{wA} náradia (re 1 pV) v decibeloch	101	108
Nepresnosť merania K_{wA} v decibeloch	2,5	2,5
Prevádzkové podmienky		
Počet otáčok [min^{-1}]	3000	3000
Materiál	–	nehrdzavej úca oceľ
Rozmery	–	Rúra, priemer 42,4 mm
Brúsny pás	–	Grit by FEIN 36R

UPOZORNENIE: Súčet z nameranej emisnej hodnoty a príslušnej nepresnosti merania predstavuje hornú hranicu hodnôt, ktoré sa môžu pri meraniach vyskytnúť.



Používajte chrániče sluchu!

Namerané hodnoty boli zistené podľa príslušnej výrobnej normy (pozri poslednú stranu tohto Návodu na používanie).





Technické údaje.

Typ	GXR	GXR AUS
Objednávacie číslo	9 90 01 001 00	9 90 01 001 01
Hmotnosť podľa EPTA-Procedure 01/2003 [kg]	45	45



Instrukcja oryginalna eksploatacji przystawki do szlifowania promieniowego.

Użyte symbole, skróty i pojęcia.

Symbol, które zostały zastosowane w niniejszej instrukcji eksploatacji oraz umieszczone ewentualnie na maszynie mają na celu zwrócenie uwagi na możliwe niebezpieczeństwa związane z użytkowaniem niniejszego urządzenia.

Symbol	Pojęcie, znaczenie
	Akcja
	Ogólne znaki nakazu
	Przeczytać dokumentację
	Ostrzeżenie przed niebezpieczeństwem
	Europejski znak zgodności

Dla własnego bezpieczeństwa.

-  Do użytkowania maszyny można przystąpić dopiero po uważnym przeczytaniu i całkowitym zrozumieniu niniejszej instrukcji eksploatacji.
-  Należy dokładnie przeczytać i przestrzegać instrukcję eksploatacji szlifierki taśmowej GX75, która ma zostać zmontowana z niniejszą maszyną.

Instrukcję tę należy zachować na przyszłość do dalszych zastosowań i przekazać ją wraz z maszyną, w razie jej sprzedaży lub przekazania innym osobom.

Do montażu przystawki promieniowej na szlifierce taśmowej należy stosować wyłącznie załączone w dostawie elementy mocujące. W efekcie niewłaściwego montażu przystawka może obsunąć się ze szlifierki taśmowej podczas procesu obróbki i i stać się przyczyną groźnych wypadków.

-  Należy nosić osobiste wyposażenie ochronne. W zależności od rodzaju pracy, należy nosić maskę ochronną pokrywającą całą twarz, ochronę oczu lub okulary ochronne. W razie potrzeby należy użyć maski przeciwpyłowej, ochrony słuchu, rękawic ochronnych lub specjalnego fartucha, chroniącego przed małymi cząstkami ścieranego i obrabianego materiału. Należy chronić oczy przed unoszącymi się w powietrzu ciałami obcymi, powstałymi w czasie pracy. Maski przeciwpyłowa i ochronna dróg oddechowych muszą filtrować powstający podczas pracy pył. Oddziaływanie hałasu przez dłuższy okres czasu, może doprowadzić do utraty słuchu.

Przed uruchomieniem urządzenia należy upewnić się, że wszystkie dźwignie i urządzenia mocujące są dobrze dociągnięte. Opuszczenie się urządzenia podczas pracy może prowadzić do groźnych wypadków.

Jednym rzutem oka.

- 1 Urządzenie napinające taśmę szlifierską (GX75)
- 2 Osłona/Ogranicznik (GX75)
- 3 Osłona chroniąca przed iskrami (GX75)
- 4 Śruba z pokręteł gwiazdowym, do komory na wióry (GX75)

- 5 Płyta ślizgowa (GX75)
- 6 Komora na wióry (GX75)
- 7 Dźwignia mechanizmu przechyłu (GX75)
- 8 Osłona boczna (GX75)
- 9 Śruby montażowe, nakrętki do regulacji przystawki do szlifowania promieniowego/szlifierki taśmowej
- 10 Osłona chroniąca przed iskrami
- 11 Śruby motylkowe, do osłony przed iskrami
- 12 Dźwignia wymuszania posuwu
- 13 Dźwignia montażowa
- 14 Regulacja „wysokości centrowania“ (środek rury)
- 15 Dźwignia regulująca „wysokość centrowania“
- 16 Regulacja „głębokości szlifowania“/ogranicznik głębokości
- 17 Korba, przestawianie stołu szlifierskiego
- 18 Pojemnik na odpady
- 19 Urządzenia zabezpieczające/osłona boczna
- 20 Śruby zabezpieczające rolę kontaktową
- 21 Rolka kontaktowa
- 22 Pokręto
- 23 Dźwignia szybkoocucująca do elementu obrabianego
- 24 Dźwignia mocująca, regulacja kątowa
- 25 Podziałka kąta
- 26 Szczęki mocujące sztywne
- 27 Uchwyt/magazynek na rolki kontaktowe
- 28 Rolki

Przeznaczenie urządzenia.

Przystawka promieniowa GXR w połączeniu ze szlifierką taśmową GX75 może być stosowana wyłącznie do szlifowania końcówek rur o średnicy od 16 do 76 mm.

Montaż (Szkic 1 + 2 + 3).

Szlifierka taśmowa GX75.

 Przed przystąpieniem do wykonywania jakichkolwiek czynności obsługowych przy maszynie wyjąć wtyk z gniazdka sieciowego.

- Należy zdemontować zabezpieczenie przed iskrzeniem (3).
- Należy zdemontować podkładkę do szlifowania (5), pojemnik na wióry (6) oraz śrubę z uchwytem gwiazdowym (4).
- Otworzyć osłonę boczną (8).
- Zwolnić urządzenie napinające (1) i wyjąć taśmę szlifierską.
- Zamknąć osłonę boczną.
- Należy odblokować dźwignię mechanizmu przechyłu (7) oraz ustawić szlifierkę taśmową w pozycji poziomej.

Przystawka promieniowa GXR.

- Wyjąć urządzenie z opakowania i zamontować osprzęt, jak ukazano na ulotce.
- Należy dosunąć przystawkę promieniową do szlifierki taśmowej oraz wyśrodkować otwory śrub.
- Połączyć oba urządzenia dźwignię montażową (13).
- Dociągnąć dźwignię mechanizmu przechyłu (7).
- Napęlić zbiornik (18) do połowy wodą. Postawić zbiornik między podpory przystawki do szlifowania promieniowego.

 **Eksploatacja urządzenia bez napełnionego wodą zbiornika może doprowadzić do powstania pożaru!**
Montaż rolki kontaktowej.

 **Przed przystąpieniem do wykonywania jakichkolwiek czynności obsługowych przy maszynie wyjąć wtyk z gniazdka sieciowego.**

- Poluzować obie śruby motylkowe (11) oraz przesunąć zabezpieczenie przed iskrzeniem (10) do góry do oporu.
- Wstawić rolkę kontaktową (21) o wybranej średnicy do widełek i zabezpieczyć ją za pomocą obu śrub (20).
- Po każdej wymianie rolki kontaktowej należy wyregulować bieg taśmy.
- Nieużywane rolki kontaktowe należy – w celu ich ochrony przed zniszczeniem – zawsze przechowywać w uchwycie (27).

Montaż/wymiana taśmy szlifierskiej.

 **Przed przystąpieniem do wykonywania jakichkolwiek czynności obsługowych przy maszynie wyjąć wtyk z gniazdka sieciowego.**

- Otworzyć pokrywę boczną (8 + 19).
- Poluzować urządzenie napinające (1) i założyć taśmę szlifierską o wymiarach 75 x 2250 mm.
- ❗ **Oznakowanie kierunku biegu taśmy musi być zgodne z kierunkiem obrotu silnika.**
- Napiąć taśmę szlifierską za pomocą napinacza (1).
- Przesunąć taśmę szlifierską ręką i sprawdzić, czy przesuwa się ona w lewą czy w prawą stronę od rolki kontaktowej.
- Ustawić na szlifierce taśmowej prowadnicę koła napędowego w taki sposób, by taśma szlifierska znajdowała się pośrodku. Precyzyjna regulacja odbywa się przy włączonym urządzeniu.
- Zamknąć pokrywę boczną (8 + 19).

Instrukcja pracy.

 **Używać okularów ochronnych.**
Zamknąć pokrywę boczną (19)/(8). W przypadku pracy bez zamontowanych urządzeń zabezpieczających może dojść do wciągnięcia ubrania osoby obsługującej i poważnych obrażeń.

- Przekręcić pokrętkę czerwonego wyłącznika bezpieczeństwa na szlifierce taśmowej GX75 w prawo i przechylić przełącznik do góry. Włącznik/wyłącznik znajduje się pod czerwonym wyłącznikiem bezpieczeństwa.

Włączenie:

- Nacisnąć zielony przycisk.

Wyłączenie:

- Nacisnąć czerwony przycisk.

 **W razie grożącego niebezpieczeństwa należy natychmiast nacisnąć czerwony wyłącznik bezpieczeństwa, na szlifierce taśmowej.**

Regulacja taśmy szlifierskiej.

- Włączyć szlifierkę taśmową na krótki okres czasu.
- Zaobserwować, w którą stronę taśma szlifierska zbacza.

- Przeszawić na szlifierce taśmowej bieg taśmy tak długo, aż taśma znajdzie się dokładnie pośrodku rolki kontaktowej (21).

Jeżeli bieg taśmy szlifierskiej nie daje się wycentrować, należy podregulować równoległość przystawki GXR (rys. 2 + 3):

- Zwolnić obie nakrętki (9).
- Wyregulować położenie śrub (9) kuczem imbusowym 4 mm. Przejść do szlifierki taśmowej.
- Ponownie dociągnąć obie nakrętki (9).

Sprawdzić równoległość biegu taśmy, W razie niezadowolającego wyniku powtórzyć wszystkie wyżej wymienione kroki.

WSKAZÓWKI: Mechanizm prowadzący rolki kontaktowej w przystawce GXR jest fabrycznie nastawiony na bieg równoległy. Dodatkowa regulacja wymagana jest tylko wtedy, gdy zaistniały problemy z wycentrowaniem biegu taśmy podczas ustawiania koła napędowego.

Nastawianie wysokości centrowania.

Wysokość rolki kontaktowej nastawiana jest z reguły na srodek rury. Nastawienie to można jednak zmienić:

- Zwolnić dźwignię mocującą (15).
- Za pomocą dźwigni (14) ustawić wybraną wysokość rolki kontaktowej.
- Dociągnąć dźwignię mocującą.
- Nastawienie skontrolować dokonując próbnej obróbki.

Wskazówki dotyczące pracy

 **Używać okularów ochronnych.**

- Wyregulować bieg taśmy.
- Ustawić wysokość centrowania.
- W razie potrzeby użyć ogranicznika długości (osprzęt), który ułatwi precyzyjne zamocowanie elementu obrabianego.
- Stanąć koło urządzenia i pociągnąć lewą ręką dźwignię posuwu (12).
- Aby osiągnąć równomierne zużycie taśmy szlifierskiej należy przesunąć w bok stół roboczy, przekręcając prawą ręką korbę (17). Obrabiany przedmiot nie może przy tym wystawać poza krawędzie taśmy szlifierskiej.
- Podczas obróbki narzędzie prowadzić z równomiernym dociskiem.

Konserwacja i serwisowanie.

 **Przed przystąpieniem do wykonywania jakichkolwiek czynności obsługowych przy maszynie wyjąć wtyk z gniazdka sieciowego.**

❗ **Naprawy powinny być przeprowadzane wyłącznie przez wykwalifikowany personel zgodnie z obowiązującymi przepisami.**

Zalecamy dokonywanie napraw w naszych placówkach serwisowych FEIN, w punktach usługowych FEIN i przedstawicielstwach firmy FEIN.

Aktualną listę części zamiennych dla niniejszego elektronarzędzia można znaleźć pod adresem internetowym www.fein.com.

Następujące prace konserwacyjne należy przeprowadzać regularnie:

Czynności konserwacyjne wykonywane codziennie

- Opróżnić zbiornik na odpady. Pył metalowy należy wydzielić z wody i zutylizować.
- Po otwarciu osłony górnej (2) i osłon bocznych (8) usunąć pył metalowy.
- Oczyszczyć urządzenie z zewnątrz za pomocą sprężonego powietrza.

Czynności konserwacyjne wykonywane cotygodniowo

- Smarować ruchome części zgodnie z oznaczeniami znajdującymi się na tabliczce serwisowej.

Rękojmia i gwarancja.

Rękojmia na produkt jest ważna zgodnie z ustawowymi przepisami regulującymi w kraju, w którym produkt został wprowadzony do obrotu.

Ponadto firma FEIN udziela gwarancji zgodnie z oświadczeniem o gwarancji producenta firmy FEIN. Szczegółowych informacji na ten temat udzieli Państwu sprzedawca, przedstawicielstwo firmy FEIN w Państwa kraju lub serwis firmy FEIN.

Oświadczenie o zgodności.

Firma GRIT oświadcza za pełną odpowiedzialnością, że niniejszy produkt zgodny jest z odpowiednimi postanowieniami podanymi na ostatniej stronie niniejszej instrukcji eksploatacji.

Język oryginału angielski/niemiecki

Ochrona środowiska, usuwanie odpadów.

Urządzenia stacjonarne należy zgodnie z lokalnie obowiązującymi przepisami dostarczyć do punktu odbioru surowców wtórnych, gdzie zostaną poddane utylizacji w sposób przyjazny dla środowiska.

Wartości emisji hałasu.

Bieg jałowy Szlifowanie

Zmierzony poziom ciśnienia akustycznego na miejscu pracy L_{pA} (re 20 μ Pa), w decybelach	90,5	99
Niepewność pomiaru K_{pA} , w decybelach	4	4
Zmierzony poziom ciśnienia mocy akustycznej na miejscu pracy L_{wA} (re 1 pV), w decybelach	101	108
Niepewność pomiaru K_{wA} , w decybelach	2,5	2,5
Warunki użytkowania		
Prędkość obrotowa [1/min.]	3000	3000
Materiał		Stal
	–	nierdzewna
Wymiary		Rura, średnica
	–	42,4 mm
Taśma ścierna		Grit by FEIN 36R
	–	

UWAGA: Suma mierzonych wartości emisji i należącej do nich niepewności pomiaru przedstawia górną granicę wartości, która może wystąpić podczas pomiarów.



Należy używać ochronników słuchu!

Wartości pomiarowe oznaczone zostały wg odpowiedniej normy wyrobu (por. ostatnią stronę niniejszej instrukcji eksploatacji).





Dane techniczne.

Typ	GXR	GXR AUS
Numer katalogowy	9 90 01 001 00	9 90 01 001 01
Ciężar zgodny z EPTA-Procedure 01/2003 (= z metodą Europejskiej Parlamentarnej Weryfikacji Technologii) [kg]	45	45



Оригинал руководства по эксплуатации модуля для шлифовки закруглений.

Использованные условные обозначения, сокращения и понятия.

Используемые в настоящем руководстве и, возможно, также и на машине символы служат для того, чтобы обратить Ваше внимание на возможные опасности при работе с настоящей машиной.



Условное обозначение	Понятие
	Действие
	Общий предписывающий знак
	Прочитать документацию
	Предупреждение об опасности
	Европейский знак соответствия

Для Вашей безопасности.

-  Не применяйте настоящую машину, предварительно не изучив основательно и полностью не усвоив данное руководство и содержащиеся в нем изображения, спецификации и правила по технике безопасности.
-  Прочтите и соблюдайте инструкцию по эксплуатации к лентошлифовальному станку GX75, которая будет монтироваться на данную машину.

Храните это руководство по эксплуатации для дальнейшего использования и прилагайте его к машине при передаче машины в пользование или продаже.

Применяйте для монтажа модуля шлифования радиусов на ленточно-шлифовальном станке только поставляемый крепежный материал. Ошибка при монтаже может привести к падению модуля шлифования радиусов во время работы с ленточно-шлифовального станка и стать причиной тяжелых несчастных случаев.

-  Применяйте средства индивидуальной защиты. В зависимости от выполняемой работы применяйте защитный щиток для лица, защитное средство для глаз или защитные очки. Насколько уместно, применяйте противопылевой респиратор, средства защиты органов слуха, защитные перчатки или специальный фартук, которые защищают Вас от абразивных частиц и частиц материала. Глаза должны быть защищены от летящих в воздухе посторонних тел, которые возникают при выполнении различных работ. Противопылевой респиратор или защитная маска органов дыхания должны задерживать возникающую при работе пыль.
-  Продолжительное воздействие сильного шума может привести к потере слуха.

Перед включением проверить затяг всех зажимных рычагов и крепежных приспособлений. Если во время работы машина неожиданно опустится, то это может привести к тяжелым несчастным случаям.

С первого взгляда.







- 1 Приспособление натяжения ленты (GX75)
- 2 Крышка/упор (GX75)
- 3 Защитный щиток от искр (GX75)
- 4 Грибовый винт контейнера для стружки (GX75)
- 5 Опора заготовки (GX75)
- 6 Контейнер для стружки (GX75)
- 7 Рычаг наклонного приспособления (GX75)
- 8 Боковая стенка (GX75)
- 9 Монтажные винты, гайки для выравнивания модуля для шлифовки закруглений/лентошлифовальной машины
- 10 Защитный щиток от искр
- 11 Барашковые винты защитного щитка от искр
- 12 Рычаг подачи
- 13 Монтажный рычаг
- 14 Настройка «Высота центра» (ось трубы)
- 15 Рычаг зажима, настройка «Высота центра»
- 16 Настройка «Глубина шлифования»/упор глубины
- 17 Рукоятка для установки шлифовального стола
- 18 Сборная емкость
- 19 Защитные устройства/боковые стенки
- 20 Предохранительные винты контактного ролика
- 21 Контактный ролик
- 22 Маховичок
- 23 Быстрозажимной рычаг детали
- 24 Зажимной рычаг настройки угла
- 25 Шкала величины угла
- 26 Зажимные губки, неподвижные
- 27 Крепление/магазин для контактных роликов
- 28 Ролики

Назначение машины.



Модуль для шлифования скруглений GXR следует применять совместно с лентошлифовальной машиной GX75 исключительно для вышлифовки концов труб с диаметром от 16 до 76 мм.

Указания по монтажу (рис. 1 + 2 + 3).

Ленточно-шлифовальный станок GX75.

-  До начала работ по техобслуживанию машины отключайте штепсельную вилку от розетки сети.
-  Снимите защитный щиток от искр (3).
-  Снимите опору для шлифования (5), сборник стружки (6) и винт со звездчатым грибком (4).
-  Откройте боковую стенку (8).
-  Отвинтите приспособление натяжения ленты (1) и снимите шлифовальную ленту.
-  Закройте боковую стенку.
-  Раскройте рычаг наклонного приспособления (7) и установите лентошлифовальную машину прилб. горизонтально.

Шлифования скруглений GXR.

-  Извлеките инструмент из упаковки и монтируйте принадлежности, как указано в прилагаемом листке.
-  Передвиньте модуль для шлифования скруглений к лентошлифовальной машине и установите соответствие отверстий для винтов.
-  Соедините оба инструмента с помощью двух монтажных рычагов (13).

- Затяните рычаг наклонного приспособления (7).
- Заполните сборную емкость (18) наполовину водой. Поставьте сборную емкость между опорами модуля шлифования радиусов.



При эксплуатации станка без воды в сборной емкости возникает опасность пожара!

Установка контактного ролика.



До начала работ по техобслуживанию машины отключайте штепсельную вилку от розетки сети.

- Отпустите оба барашковых винта (11) и сдвиньте щиток защиты от искр (10) полностью вверх.
- Установите контактный ролик (21) с желаемым диаметром в направляющую вилку и предохраните его двумя винтами (20).
- После каждой смены контактного ролика отрегулировать движение ленты.
- Для защиты от повреждений сохраняйте запасные контактные ролики в креплении (27).

Замена шлифовальной ленты.



До начала работ по техобслуживанию машины отключайте штепсельную вилку от розетки сети.

- Откройте боковую крышку (8 + 19).
- Раскройте приспособление натяжения ленты (1) и наложите шлифовальную ленту с размерами 75 x 2250 мм.
- ⓘ Обозначение направления движения ленты должно соответствовать направлению вращения.
- Натяните шлифовальную ленту приспособлением натяжения (1).
- Перемещая шлифовальную ленту вручную, следите, не уходит ли она влево или вправо от контактного ролика.
- Установите на ленточно-шлифовальном станке направляющую приводного колеса так, чтобы шлифовальная лента двигалась в середине. Точное регулирование осуществляется при включенном станке.
- Закройте боковую крышку (8 + 19).

Инструкции по пользованию.



Пользуйтесь защитными очками. Закройте боковые стенки (19)/(8). Шлифовальная лента может при отсутствии защитных приспособлений зацепить одежду и тяжело травмировать Вас.

- Поверните кнопку красного аварийного выключателя на ленточно-шлифовальном станке GX75 направо и откиньте кнопку вверх. Выключатель находится под красным аварийным выключателем.

Включение:

- Нажмите зеленую кнопку.

Выключение:

- Нажмите красную кнопку.



В аварийной ситуации немедленно нажимайте на красную аварийную кнопку ленточно-шлифовального станка.

Регулирование движения шлифовальной ленты.

- Включите ленточно-шлифовальный станок только на короткое время.

- Проверьте направление увода шлифовальной ленты, наблюдая за ней.
- Отрегулируйте ход шлифовальной ленты ленточно-шлифовального станка так, чтобы лента двигалась в середине контактного ролика (21).

Если невозможно отрегулировать движение ленты на середину, то следует подрегулировать параллельность GXR (см. рис. 2 + 3).

- Отпустите обе гайки (9).
- Подтяните винты (9) с помощью 4 мм ключа для винтов с внутренним шестигранником. Перейдите коротко к лентошлифовальной машине.
- Снова затяните обе гайки (9).

Проверьте параллельность хода ленты. При неудовлетворительном результате повторите описанные выше операции.

Указание: Направляющее устройство контактного ролика GXR установлено параллельно на заводе. Регулировка требуется только в том случае, если при наладке приводного колеса не будет достигнуто центральное движение ленты.

Настройка высоты центра.

Высота контактного ролика, как правило, устанавливается на ось трубы. Однако, настройка может быть изменена:

- Откройте зажимной рычаг (15).
- Установите с помощью рычага (14) контактный ролик на желаемую высоту.
- Затяните зажимной рычаг.
- Проверьте настройку пробным шлифованием.

Указания по работе с электроинструментом



Пользуйтесь защитными очками.

- Отрегулируйте движение ленты.
- Установите высоту центра.
- При необходимости воспользуйтесь продольным упором (принадлежность), чтобы точно под размер зажать деталь.
- Встаньте рядом со станком и левой рукой потяните рычаг подачи (12).
- Правой рукой вращайте рукоятку (17) для бокового смещения стола станка для достижения равномерного износа шлифовальной ленты. При этом деталь не должна выходить за кромки шлифовальной ленты.
- Всегда работайте с равномерным усилием прижатия.

Техобслуживание и сервисная служба.



До начала работ по техобслуживанию машины отключайте штепсельную вилку от розетки сети.



Ремонт разрешается выполнять специалистам согласно действующим предписаниям.

Мы рекомендуем поручать ремонт сервисной службе FEIN, фирменным мастерским FEIN и представителям FEIN.

Актуальный список запчастей к этому электроинструменту Вы найдете в Интернете по адресу: www.fein.com.

Регулярно выполняйте следующие работы по техобслуживанию:

Ежедневное техобслуживание

- Опорожняйте сборную емкость. Отделяйте металлическую пыль от воды.
- Открывайте крышку (2) и боковую стенку (8) и удаляйте металлическую пыль.
- Очищайте машину снаружи сжатым воздухом.

Еженедельное техобслуживание

- Смазывайте движущиеся части, обозначенные на сервисной табличке.

Обязательная гарантия и дополнительная гарантия изготовителя.

Обязательная гарантия на изделие предоставляется в соответствии с законоположениями в стране пользователя.

Кроме гарантий, предусмотренных законом, FEIN предоставляет дополнительную гарантию в соответствии с гарантийным обязательством изготовителя FEIN. Подробную информацию об этом Вы получите в специализированном магазине, а также в представительстве фирмы FEIN в Вашей стране или в сервисной службе FEIN.

Декларация соответствия.

Фирма GRIT заявляет под свою исключительную ответственность, что настоящее изделие соответствует нормативным документам, перечисленным на последней странице настоящего руководства по эксплуатации.

Оригинальный язык: английский/немецкий

Охрана окружающей среды, утилизация.

Стационарные машины должны быть экологически чисто рециркулированы согласно национальным правилам.

Значения излучения шума.

Холостой ход Шлифование

Измеренный А-взвешенный уровень звукового давления на рабочем месте L_{pA} (re 20 μ Pa), децибел	90,5	99
Недоверность K_{pA} , децибел	4	4
Измеренный А-взвешенный уровень звуковой мощности L_{wA} (re 1 pW), децибел	101	108
Недоверность K_{wA} , децибел	2,5	2,5

Холостой ход Шлифование

Условия эксплуатации

Число оборотов [мин]	3000	3000
Материал	—	Нержавеющая сталь
Размеры	—	Диаметр трубы 42,4 мм
Шлифовальную ленту	—	Grit by FEIN 36R

ПРИМЕЧАНИЕ: Сумма измеренных значений излучений и соответствующих недоверностей представляет собой верхний предел значений, которые могут быть замерены.



Пользуйтесь средствами защиты органов слуха!

Результаты измерений получены в соответствии с применимыми к изделию нормами (см. последнюю страницу настоящего руководства по эксплуатации).

Технические данные.

Тип	GXR	GXR AUS
Номер заказа	9 90 01 001 00	9 90 01 001 01
Вес согласно EPTA-Procedure 01/2003 [kg (кг)]	45	45



半径研磨装置的原始使用说明书。

使用的符号，缩写和概念。

在本说明书上以及机器上使用的符号，是为了提醒您在使用本机器工作时可能发生的危险状况。

符号	概念，含义
	措施
	一般性的指示符号
	阅读文件
	警告可能发生的危险
	欧洲的认证符号

针对您的安全。

-  详细阅读并彻底了解本使用说明书（包含其中的插图，特点和安全规章）后才可以使用本机器。
-  阅读并且遵循即将安装在本装置上的 GX75 带磨机的使用说明书。

妥善保存使用说明书以方便日后查阅。转交或贩卖本机器时，务必把使用说明书交给另一个操作者或买主。

在带磨机上安装半径研磨组件时，只能使用附带的安装固定材料。如果安装错误，可能导致半径研磨组件在工作中突然从带磨机上松脱，并造成严重的意外。

-  戴上防护用品。根据适用情况，使用面罩、安全护目镜或安全眼镜。适用时，戴上防尘面具、听力保护器、手套和能挡小磨料或工件碎片的工作围裙。眼防护罩必须挡住各种操作产生的飞屑。防尘面具或口罩必须能够过滤操作产生的颗粒。长期暴露在高强度噪音中会引起失聪。

开动机器之前，务必确定是否已经牢牢地拧紧所有的收紧杆和固定装置。工作中途如果机器突然下降，或者工件突然松开，都可能造成严重的意外。

摘要。

- 1 砂带固定装置 (GX75)
- 2 盖子 / 挡板 (GX75)
- 3 火花挡板 (GX75)
- 4 星状螺丝，废屑收集盒 (GX75)
- 5 研磨台 (GX75)
- 6 废屑收集盒 (GX75)
- 7 倾倒装置的提杆 (GX75)
- 8 侧面盖 (GX75)
- 9 安装螺丝，螺母，校准圆管研磨装置 / 带磨机
- 10 火花挡板
- 11 蝶形螺丝，火花挡板
- 12 送料杆
- 13 装配杆
- 14 调整装置 " 中央高度 "（管的中央位置）
- 15 拧紧杆，调整装置 " 中央高度 "
- 16 调整装置 " 研磨深度 " / 深度挡块
- 17 摇杆，调整工作台

- 18 集尘盒
- 19 保护装置 / 侧盖
- 20 固定螺丝，接触轮
- 21 接触轮
- 22 手控轮
- 23 快速拧紧杆，夹紧工件
- 24 提杆，调整角度
- 25 角度刻度盘
- 26 固定夹，硬式的
- 27 支撑 / 接触轮的存放槽
- 28 轮子

机器的用途。

本半径研磨组件 GXR 只能配合带磨机 GX75 一起使用。用途是磨平直径在 16 至 76 毫米之间的圆管末端。

安装指示（插图 1 + 2 + 3）。

带磨机 GX75。

-  在机器上进行任何的维修工作之前，一定要先拔出插头。
- 拆卸火花挡板 (3)。
- 拆卸研磨垫 (5)，废屑盒 (6) 和星状旋钮 (4)。
- 打开侧面盖 (8)。
- 放松固定装置 (1) 并拿下砂带。
- 关闭侧面盖。
- 拧松倾倒装置的提杆 (7)，把带磨机调整在水平的位置上。

本半径研磨组件 GXR。

- 从包装中取出机器，并根据附页上的描述安装附件。
- 把半径研磨组件推近带磨机，并且对准好螺孔。
- 使用两根装配杆 (13) 连接两部机器。
- 拧紧倾倒装置的收紧杆 (7)。
- 在集水箱 (18) 中加水，大约加半个水箱的水。把集水箱放置在支撑和半径研磨组件之间。

 操作机器时如果集水箱中无水，可能酿成火灾！
安装接触轮。

 在机器上进行任何的维修工作之前，一定要先拔出插头。

- 拧松两个蝶翼螺丝 (11)，并且把火花挡板 (10) 推到最上端。
- 把正确直径的接触轮 (21) 放入导引槽中，拧紧两个螺丝 (20) 以便固定接触轮。
- 更换接触轮之后得校准砂带的旋转轨道。
- 不使用的接触轮必须放置在存放槽 (27) 中，以防止接触轮受损。

安装 / 更换砂带。

 在机器上进行任何的维修工作之前，一定要先拔出插头。

- 打开侧盖 (8 + 19)。
- 放松固定装置 (1)，装上 75 × 2250 毫米的砂带。
-  砂带的转向记号必须和机器的转向一致。

- 使用固定装置 (1) 拉紧砂带。

- ▶ 用手移动砂带并观察砂带是否会从接触滚轮的左侧或右侧滑出。
- ▶ 调整带磨机的传动轮的导引，让砂带旋转时不会偏离中央轨道。开动机器后再做更精确的调整。
- ▶ 关闭侧盖 (8 + 19)。

操作解说。



佩戴护目镜。

关闭侧盖 (19)/(8)。如果未安装防护装置，砂带可能卷入衣物并造成严重伤害。

- ▶ 把带磨机 GX75 上的红色安全开关的旋钮向右旋转。向上掀起开关。机器的起停开关位在红色安全开关的下面。

开动：

- ▶ 按下绿色按键。

关闭：

- ▶ 按下红色按键。



发生紧急状况时马上按下带磨机上的红色紧急关闭 (NOT-AUS) 按键。

校准砂带。

- ▶ 短暂地开动带磨机。
- ▶ 仔细观察砂带的偏移方向。
- ▶ 校准带磨机砂带的旋转轨道，砂带必须在接触轮 (21) 的正中央旋转。

如果无法把砂带的旋转轨道调整到中央的位置，必须校正 GXR 的平行性（参考插图 2 + 3）：

- ▶ 拧松两个螺母 (9)。
- ▶ 使用 4 毫米的内六角扳手再度调整螺丝 (9)。暂时转换到带磨机
- ▶ 再度拧紧两个螺母 (9)。

检查旋转轨道的平行性。如果校正结果不佳，必须重复上述步骤。

指示：针对 GXR 的接触轮的导引装置，在出厂之前都已经做好平行校正。如果调整转动轮后，仍然无法让旋转轨道保持在中央位置，那就就得重新校正导引装置的平行性。

调整中央高度。

接触轮的高度通常是设定在管子的中央位置。但是这个设定是可以改变的：

- ▶ 放松固定杆 (15)。
- ▶ 使用调整杆 (14) 把接触轮移动到需要的高度上。
- ▶ 再度拧紧收紧杆。
- ▶ 先进行试磨，以便检查设定的高度。

操作建议



佩戴护目镜。

- ▶ 校正砂带的旋转轨道。
- ▶ 设定中央高度。
- ▶ 必要时可以使用长度挡块（附件），以便准确地固定工件。
- ▶ 站在机器旁，使用左手拉推进杆 (12)。
- ▶ 以右手转动旋杆 (17) 以便侧移工作台。如此可以均匀地使用砂带。工件不可以突出砂带的边缘。

- ▶ 使用均匀的压紧力操作机器。

维修和顾客服务。



在机器上进行任何的维修工作之前，一定要先拔出插头。



机器的修理工作必须交给专业人员执行。修理机器时必须遵循相关的法规。

最好把机器交给泛音（FEIN）的客户服务中心，泛音（FEIN）的特约维修厂或泛音（FEIN）的代理商修理。

以下的网址中有电动工具目前的零件清单：www.fein.com

定期执行以下的维修工作：

每天必做的维修工作

- ▶ 倒空集水箱。分开处理废水和金属废尘。
- ▶ 打开盖子 (2) 和侧盖 (8) 并清除金属废尘。
- ▶ 使用压缩空气清洁机器的外部。

每周必做的维修工作

- ▶ 参考维修告示牌上的记号，在机器的活动机件上加油润滑。

保修。

有关本产品的保修条件，请参考购买国的相关法律规定。

此外泛音（FEIN）还提供制造厂商的保修服务。有关保修的细节，请向您的专业经销商、泛音（FEIN）在贵国的代理或您的泛音（FEIN）顾客服务中心询问。

合格说明。

GRIT 公司单独保证，本产品符合说明书末页上所列出的各有关规定的标准。

原文语言英文 / 德文

环境保护和废物处理。

必须以符合各国环保要求的方式处理废弃的固定式机器。

噪音 - 发射值。

	无负载旋转	研磨
在工地测量得到的 A 类加权的发射声压电平 L_{pA} (re 20 μ Pa), 计量单位分贝	90,5	99
不可靠性 K_{pA} , 计量单位分贝	4	4
测量所得到的 A 类加权的声功率电平 L_{WA} (re 1 pW), 计量单位分贝	101	108
不可靠性 K_{WA} , 计量单位分贝	2,5	2,5
操作条件		
转速 [/ 分]	3000	3000
物料	-	不锈钢
尺寸	-	管, 直径 42,4 毫米
砂带	-	Grit by FEIN 36R

注释：发射值和不可靠值的总值，便是测量时可能出现的上限值。



佩戴耳罩！

根据有关的产品标准所测得的值（参考本使用说明书的末页）。

技术性数据 .

机型	GXR	GXR AUS
购物号	9 90 01 001 00 1	9 90 01 001 01 1
重量符合 EPTA- Procedure 01/2003 的规定标准 [kg]	45	45

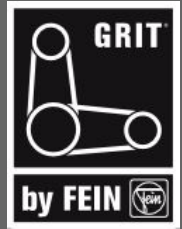

DS/EN ISO 4871: 2009
DS/EN ISO 3744: 2009
DS/EN ISO 11202: 2010



2011/65/EU, 2006/42/EG,
2004/108/EG (→ 2016-04-19), 2014/30/EU (2016-04-20 →),
2006/95/EG (→ 2016-04-19), 2014/35/EU (2016-04-20 →)

Lars Graver
Mechanical Engineer

Søren Strunge
Managing Director

FEIN Service

C. & E. Fein GmbH
Hans-Fein-Straße 81
D-73529 Schwäbisch Gmünd-Bargau

www.fein.com